

Nastri e catene modulari





INTRODUZIONE

Pag.

4 ÷ 5

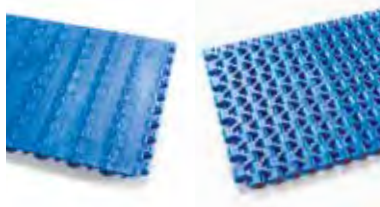

NASTRI RETTILINEI

6 ÷ 56



NASTRI CURVILINEI

57 ÷ 67



CARATTERISTICHE TECNICHE

69 ÷ 72



CATENE RETTILINEE

73 ÷ 80



CATENE CURVILINEE

81 ÷ 86

NASTRI E CATENE MODULARI

The background of the page features a close-up, high-angle view of a blue modular conveyor belt. The belt is composed of interlocking plastic modules with a grid-like pattern. Below the belt, several white rollers are visible, which are part of the conveyor system's drive mechanism. The lighting is bright, highlighting the texture and color of the components.

Nastri e catene modulari

INDICE

NASTRI E CATENE MODULARI	PAG.
Scelta del nastro modulare	4-5
NASTRI RETTILINEI	
Serie EC127	
NMEC127C	6
NMEC127FG	7
Accessori e pignoni	8 ÷ 10
Serie MD127	
NMMD127C	11
NMMD127FG	12
NMMD127WC	13
NMMD127WFG	14
Accessori e pignoni	15 ÷ 17
Serie EC254	
NMEC254C	18
NMEC254P16	19
Accessori e pignoni	20 ÷ 22
Serie MD254	
NMMD254C	23
NMMD254FG	24
NMMD254G48	25
Accessori e pignoni	26 ÷ 28
Serie HP254	
NMHP254C	29
NMHP254P22	30
NMHP254GT	31
NMHP254RR	32
Accessori e pignoni	33 ÷ 35
Serie EC381	
NMEC381C	36
NMEC381P22	37
NMEC381FG	38
NMEC381NT	39
Accessori e pignoni	40 ÷ 42
Serie EC508	
NMEC508C	43
NMEC508P11	44
NMEC508P13	45
NMEC508P22	46
NMEC508FG	47
NMEC508DT	48
Accessori e pignoni	49 ÷ 51

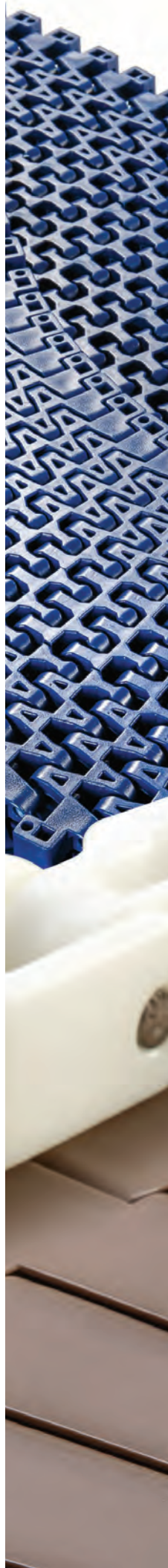

Serie HP508	
NMHP508C	52
NMHP508FG	53
NMHP508RR	54
Accessori e pignoni	55 - 56
NASTRI CURVILINEI	
Serie EC254R	
NREC254R	58
HOLD DOWN e TAB per NREC254R	59
Pignoni	60 - 61
Serie EC254TR	
NREC254TR	62
Pignoni	63 - 64
Serie EC315R	
NREC315R	65
Pignoni	66 - 67
CARATTERISTICHE TECNICHE	
Caratteristiche tecniche dei nastri rettilinei e curvilinei	69 ÷ 72
CATENE RETTILINEE	
NCMD820	74
NCMD821	75
NCMD825C	76
NCMD825FG	77
NCMD100-FG	78
NCMD100C	79
NCMD600-S / NCMDTAB-S	80
CATENE CURVILINEE	
NCMD880 / NCMD879	82
NCMD880TAB / NCMD879TAB	83
NCMD1701-R	84
NCMD1701TAB-R	85
FLEXI	86



Nastri modulari

Scelta del nastro

La scelta del nastro si determina combinandone le diverse esecuzioni disponibili con le esigenze logistiche e le caratteristiche dell'oggetto da trasportare. Di seguito i principali aspetti che possono guidare la scelta.

Sviluppo e forma del percorso

La prima distinzione è fra percorso rettilineo o curvilineo.

Definiamo nastri curvi i nastri che permettono di disegnare percorsi con curve.

Ciascun nastro in funzione della larghezza e del modello permette diversi raggi di curvatura.

Le curve possono svilupparsi in entrambe le direzioni e/o formare spirali in altezza. I nastri curvi possono essere utilizzati anche come nastri dritti.

I differenti passi disponibili permettono diverse velocità, regolarità di moto o trasferimenti più o meno stretti.

Un passo piccolo permette maggiori velocità, minore effetto cordale e trasferimenti stretti.

Un passo grande permette maggiori sviluppi, maggiori capacità di carico e maggiore resistenza ad urti.

Superficie del nastro

Le diverse esecuzioni superficiali dei nastri rispondono alle necessità di svariati processi da operare sugli oggetti trasportati.

Le superfici possono essere chiuse o aperte in base a necessità di lavaggio, areazione o rilascio di impurità dal prodotto.

Lungo il trasporto è possibile la cottura o la refrigerazione del prodotto. È possibile minimizzare la superficie di contatto del prodotto sul nastro per processi come sterilizzazione, pastorizzazione o essiccazione.

Sono disponibili superfici con diversi rilievi per favorire il rilascio del prodotto o il suo trasferimento su pettini che si impegnano fra le nervature superficiali.

I nastri possono offrire un basso attrito per permettere l'accumulo per strisciamento o un elevato attrito per il trasporto su piani inclinati. È possibile sullo stesso nastro combinare diverse esecuzioni per ottenere specifici scopi durante il trasporto.

Esigenze di lavabilità o di capacità di carico

In ambito alimentare oltre alla necessità di poter lavare il prodotto e di avere quindi superfici aperte è anche necessario che il nastro non presenti potenziali punti di intrappolamento o ristagno di materiale alcuno. I nastri che presentano tale caratteristica sono definiti Easy Clean "EC".

Diversamente i nastri con maggiori capacità di carico e trazione sono definiti High Power "HP".

Condizioni ambientali

Fondamentale è la scelta del corretto materiale del nastro e dei perni per operare nelle diverse possibili condizioni ambientali.

Fra queste le più critiche sono:

- la temperatura
- la presenza di acqua o vapore
- diversi agenti chimici
- presenza di materiali abrasivi
- possibilità di urti o impatti importanti

Materiali dei nastri standard

PP - Polipropilene: materiale termoplastico con buon rapporto costo/prestazioni utilizzato per la maggior parte delle applicazioni di trasporto più comuni. Ottima resistenza chimica agli acidi e agli alcalini. Impatti a temperature inferiori a 10 °C devono essere evitati. Temperature d'impiego: da +5 °C a +90 °C

PE - Polietilene: materiale termoplastico adatto per temperature molto basse e/o applicazioni ad alto impatto. Eccellente resistenza chimica agli acidi e agli alcalini. Non adatto per applicazioni abrasive. Per temperature inferiore a -40 °C, il restringimento termico della cinghia richiede un adattamento del diametro primitivo del pignone. Temperature d'impiego: da -70 °C a +65 °C

POM - Resina Acetalica: materiale termoplastico ad alta resistenza e basso coefficiente di attrito. Resistente agli impatti e superficie resistente al taglio. Adatto per applicazioni pesanti e basse temperature. Buona resistenza chimica agli olii e alcali, ma non adatto per contatto prolungato con alta concentrazione di acidi e cloro.

Temperature d'impiego: Condizioni asciutte da -40 °C a +90 °C

Condizioni bagnate da -40 °C a +60 °C

Materiali dei nastri speciale

POM-LF - Resina Acetalica a basso attrito: materiale termoplastico ad elevata resistenza e minimo coefficiente di attrito. Elevata resistenza all'impatto e superficie resistente al taglio. Adatto per applicazioni con elevate velocità e necessità di ottima resistenza all'abrasione.

Temperature d'impiego: Condizioni asciutte da -40 °C a +90 °C
Condizioni bagnate da -40 °C a +60 °C

PPH - Polipropilene per vapore acqueo: materiale termoplastico stabilizzato con migliorata resistenza contro l'ossidazione idrolisi e l'infragilimento. Adatto a processi di sterilizzazione e pastorizzazione.

Temperature d'impiego: Condizioni bagnate da +5 °C a +105 °C

PA6.6 - Nylon 6.6: materiale termoplastico ad alta resistenza meccanica e all'abrasione. Adatto per applicazioni pesanti. Condizioni asciutte e temperature elevate. Il materiale viene modificato per mantenere le sue buone proprietà stabili per un lungo tempo a temperature elevate.

Temperature d'impiego: Condizioni asciutte da -40 °C a +115 °C
Condizioni bagnate non raccomandato

PPA - Polipropilene Antistatico: materiale termoplastico con ridotta resistenza elettrica superficiale per ridurre l'accumulo di polvere e cariche superficiali.

Temperature d'impiego: da +5 °C a +80 °C

PPD - Polipropilene tracciabile: materiale termoplastico con uno speciale additivo che rende il materiale molto rilevabile (raggi X e metal detector). Ottima resistenza chimica agli alcali.

Temperature d'impiego: da +5 °C a +80 °C

POMA - POM antistatico: materiale termoplastico con ridotta resistenza superficiale elettrica per ridurre l'accumulo di polvere e cariche superficiali.

Temperature d'impiego: Condizioni asciutte da -40 °C a +90 °C
Condizioni bagnate non raccomandato

POMD - POM tracciabile: materiale termoplastico con uno speciale additivo, che rende il materiale molto rilevabile (raggi X e metal detector).

Temperature d'impiego: Condizioni asciutte da -40 °C a +90 °C
Condizioni bagnate da -40 °C a +60 °C

Combinazione di materiali di cinghia e perni in diverse condizioni di impiego

		Temperatura [°C]	Materiale nastro	Materiale perno
Utilizzo generico	Condizioni asciutte	-70 ÷ +60	PE	PE
		-40 ÷ +90	POM	PA
		+5 ÷ +90	PP	POM
		+10 ÷ +105	PP	PP / POM / PA
	Condizioni bagnate	-70 ÷ +60	PE	POM
		-40 ÷ +90	POM	POM / PP
		+5 ÷ +90	PP	POM / PP
		+10 ÷ +105	PPH	PPH
Elevati carichi	Condizioni asciutte	Ambiente	POM	PA
	Condizioni bagnate	Ambiente	POM	POM / PP
Elevata resistenza chimica	-	Ambiente	PP	PP
Necessità di resistenza all'abrasione	Condizioni asciutte	Fino a 60	POM	PA
	Condizioni bagnate	Fino a 60	PP	PP
	Condizioni bagnate ed elevati carichi	Fino a 60	POM	POM

PASSO 12,7 mm / 0,5"

Esecuzione: superficie chiusa liscia
Diametro perno: Ø 4,6 mm
Area aperta: 0%
Apertura fori: -
Larghezza minima: 50 mm
Spessore: 10 mm
Accessori: facchini
Certificazione alimentare: FDA - EU

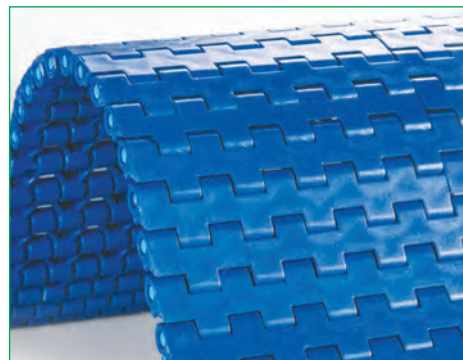

Esecuzioni standard

Materiale nastro	Colore nastro	Perno
POM	Blu	Nylon
PP	Bianco	POM

Altri materiali e colori sono disponibile su richiesta.

Materiale del nastro	Materiale del perno	Resistenza del nastro [N/m]	Range di temperature [°C]	Omologazione	Peso [kg/m ²]
PP	PP	11550	+5 ÷ +90	FDA - EU	
PE	PE	7000	-73 ÷ +66	FDA - EU	
POM	POM	16800	-43 ÷ +70	FDA - EU	
POM	PA	17000		FDA - EU	
POM	PP	16000		FDA - EU	

PP = Polipropilene - PE = Polietilene - POM = Resina Acetalica - PA = Poliammide

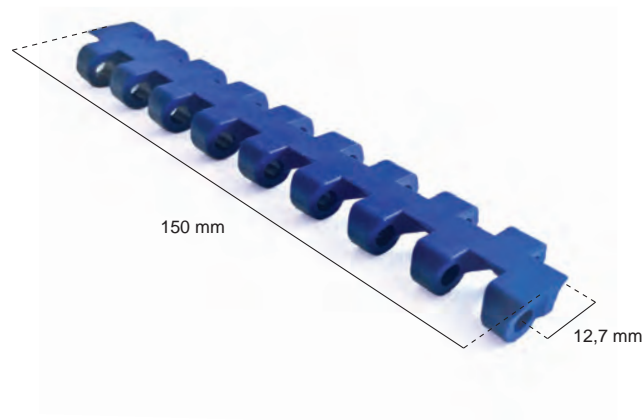

Larghezza del nastro [W]

Minimo [mm]	Incremento standard [mm]	Incremento non standard [mm]	Tolleranza larghezza* [mm]
50	Multipli di: 50	Multipli di: 16,70	+/-2 fino a 300
			+/-3 fino a 600
			+/-4 oltre 600

*È opportuno considerare variazioni dimensionali di larghezza e sviluppo del nastro in base a temperature di esercizio e di umidità in caso il nastro sia in poliammide.

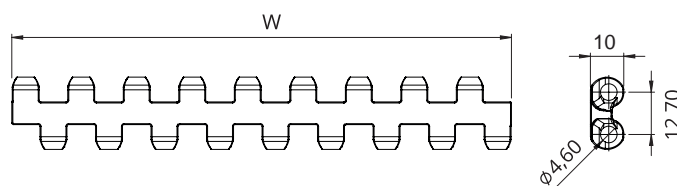

Esempio di codifica

NMEC 127 C -PO -W

Tipo _____
 Passo _____
 Superficie del nastro chiusa liscia

Colore nastro: W = bianco / B = blu
 Materiale nastro:
 PO = POM - Resina Acetalica / PP = Polipropilene
 PE = Polietilene / PA = Poliammide

NMEC127FG**PASSO 12,7 mm / 0,5"****NASTRI RETTILINEI****Esecuzione:** superficie chiusa liscia**Diametro perno:** Ø 4,6 mm**Area aperta:** 0%**Apertura fori:** -**Larghezza minima:** 50 mm**Spessore:** 9 mm**Accessori:** facchini**Certificazione alimentare:** FDA - EU**Esecuzioni standard**

Materiale nastro	Colore nastro	Perno
POM	Blu	PA
PP	Bianco	POM

Altri materiali e colori sono disponibile su richiesta.

Materiale del nastro	Materiale del perno	Resistenza del nastro [N/m]	Range di temperature [°C]	Omologazione	Peso [kg/m ²]
PP	PP	10900	+5 ÷ +90	FDA - EU	
PE poco	PE	6300	-73 ÷ +66	FDA - EU	
POM	POM	16000	-43 ÷ +70	FDA - EU	
POM	PA	16200		FDA - EU	
POM	PP	15200		FDA - EU	

PP = Polipropilene - PE = Polietilene - POM = Resina Acetalica - PA = Poliammide

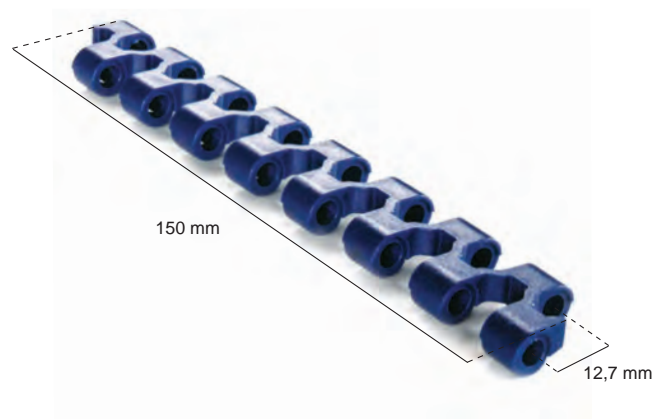
**Larghezza del nastro [W]**

Minimo [mm]	Incremento standard [mm]	Incremento non standard [mm]	Tolleranza larghezza* [mm]
50	Multipli di: 50	Multipli di: 16,70	+/-2 fino a 300 +/-3 fino a 600 +/-4 oltre 600

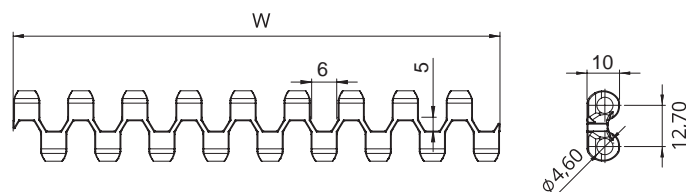

*È opportuno considerare variazioni dimensionali di larghezza e sviluppo del nastro in base a temperature di esercizio e di umidità in caso il nastro sia in poliammide.

Esempio di codifica**NMEC 127 FG -PO -W**

Tipo

Passo

Superficie del nastro flush grid

Colore nastro: W = bianco / B = blu

Materiale nastro:
PO = POM - Resina Acetalica / PP = Polipropilene
PE = Polietilene / PA = Poliammide

Accessori serie NMEC127

Facchini

Qualora si rendesse necessario uno spazio laterale libero dai tasselli per il supporto del nastro sul tratto di ritorno, considerare i seguenti scartamenti standard.

È possibile comunque realizzare uno scartamento a misura su richiesta specifica.

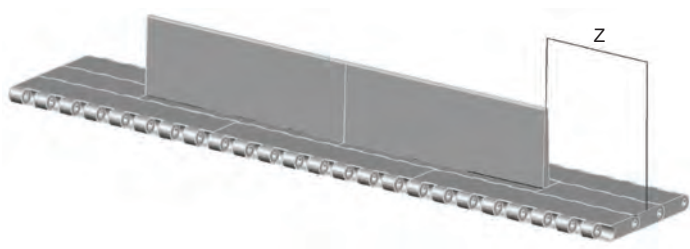

Distanze standard del facchino dal fianco [mm]	Z	33	50	67	83

In caso di nastri larghi si raccomanda una o più interruzioni dei facchini per permettere il piazzamento delle guide di sostegno sul tratto di ritorno.

La larghezza massima non sostenuta dipende da diversi fattori quali il carico sul nastro, eventuale inclinazione del piano.

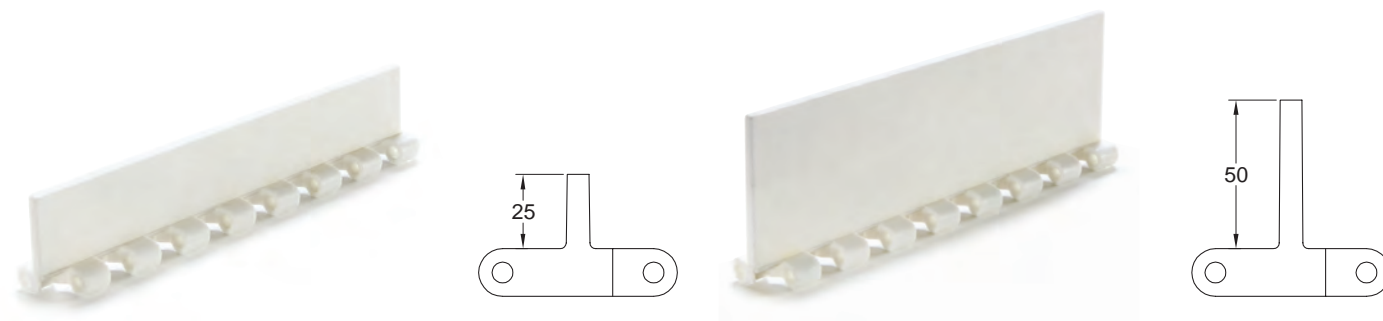

PIGNONI per la serie NMEC127

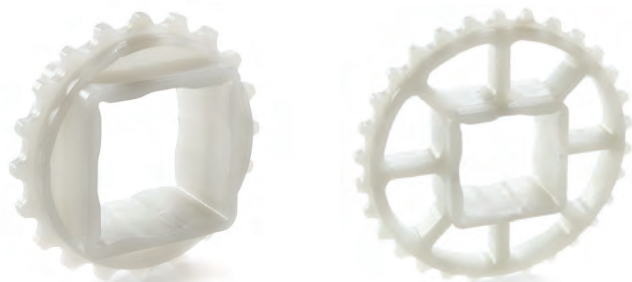

N° denti	Dp [mm]	Do [mm]	A [mm]	B [mm]	Fori disponibili standard	
					Quadrato [mm]	Ø tondo + cava UNI
20	79,0	81,0	30,3	4,6	40x40	25 - 30
24	94,6	98,0	30,3	4,6	40x40	25 - 30
30	118,1	122,0	30,3	4,6	40x40	25 - 30
36	141,7	149,0	30,3	4,6	40x40	25 - 30

Materiale standard: nylon PA6 caricato fibra di vetro.
 È possibile realizzare da macchina utensile pignoni con numero di denti e materiali diversi.
 Dp = diametro primitivo
 Do = diametro esterno

Esempio di codifica NSMD127 -Q 40 -Z24

Tipo _____

Tipo foro: R = tondo / Q = quadrato _____

Dimensione del foro (mm) _____

Numero denti _____

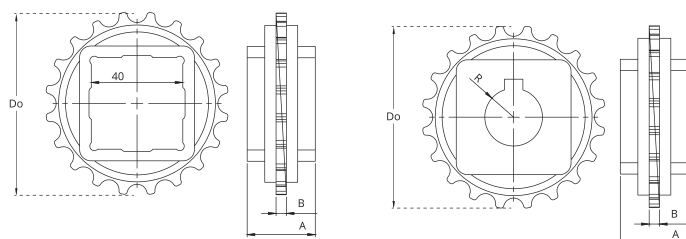

Larghezza nastro [mm]		150	200	250	300	350	400	450	500	550	600	650	700	750		
N° di pignoni	Albero motore	Tiro nastro ≤ 50% della capacità		2	2	3	3	4	4	5	5	6	6	7	7	8
		Tiro nastro = 100% della capacità		3	3	4	5	6	8	9	10	11	12	13	14	15
	Albero di ritorno		2	2	2	2	2	2	3	3	3	3	4	4	4	
Guide di scorrimento		2	2	3	3	3	4	4	4	5	5	5	6	6		

Larghezza nastro [mm]		800	850	900	950	1000	1050	1100	1150	1200	1250	1300	1350	1400		
N° di pignoni	Albero motore	Tiro nastro ≤ 50% della capacità		8	9	9	10	10	11	11	12	12	13	13	14	14
		Tiro nastro = 100% della capacità		15	16	17	18	19	20	21	22	23	24	25	26	27
	Albero di ritorno		4	4	5	5	5	5	6	6	7	7	8	8	8	
Guide di scorrimento		6	7	7	7	8	8	8	9	9	9	10	10	11		

Montaggio

Al montaggio dei pignoni assicurarsi di aver montato tutti i pignoni orientati nella stessa fase.
 Bloccare assialmente solo il pignone centrale e lasciare libero il movimento laterale degli altri.

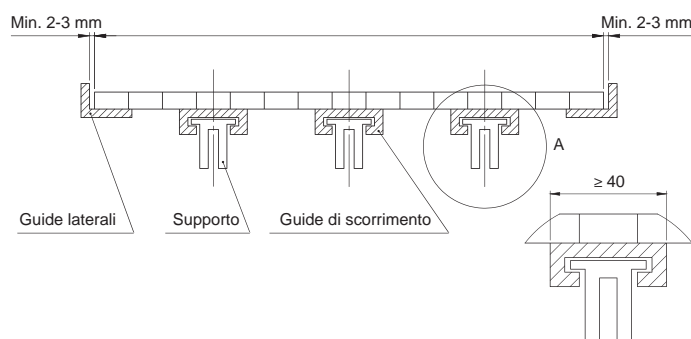

PIGNONI per la serie NMEC127

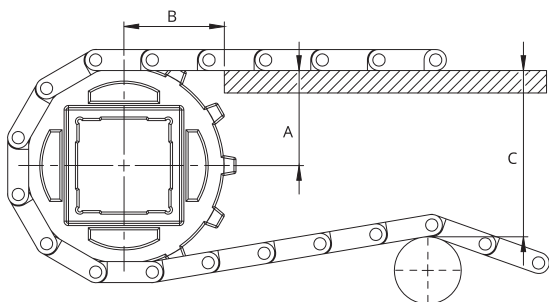

Modello	Z [mm]	A _{max} [mm]	A _{min} [mm]	B1 [mm]	B2 [mm]	C _{max} [mm]
NMEC127C	20	35,0	34,5	41	15	74
	24	42,8	42,4	43	15	90
NMEC127FG	30	54,6	54,3	49	15	113
	36	66,4	66,2	53	15	137

A_{max} = quota del piano di scorrimento tale per cui, l'altezza del nastro che si impegna sul pignone, oscilla fra la quota del piano ed una misura inferiore. La variazione è funzione del numero di denti e del passo del nastro.

A_{min} = quota del piano di scorrimento tale per cui, l'altezza del nastro che si impegna sul pignone, oscilla fra la quota del piano ed una misura superiore. La variazione è funzione del numero di denti e del passo del nastro.

La scelta della quota A da adottare è in relazione all'oggetto trasportato (facilità al ribaltamento) ed alla modalità di trasferimento. Si consiglia sempre di smussare lo spigolo del supporto per rendere più fluido il disimpegno del nastro dai supporti.

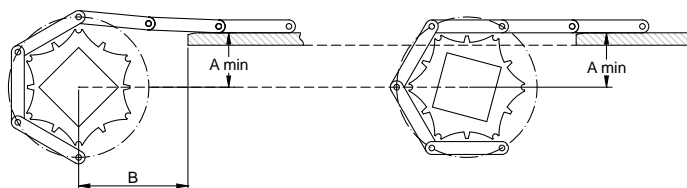
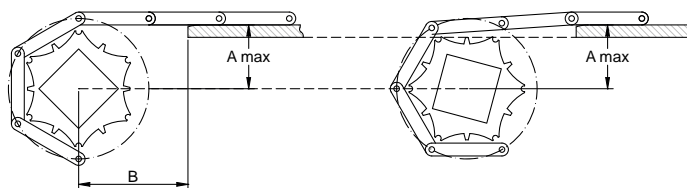

Per evitare un eventuale "infossamento" del nastro nel tratto compreso fra i supporti ed i pignoni è possibile far proseguire il supporto fra i pignoni. Si definiscono pertanto due quote minime B1 e B2.

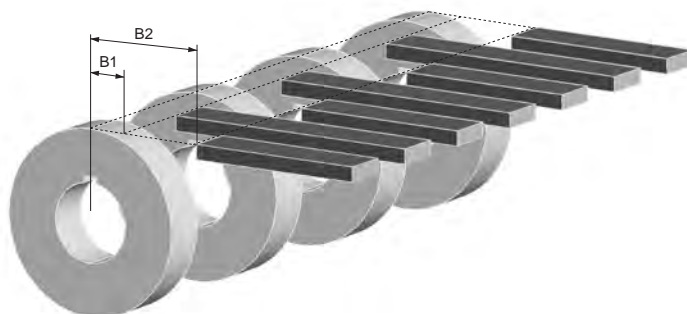

Esecuzione: superficie chiusa liscia
Diametro perno: Ø 4,6 mm
Area aperta: 0%
Apertura fori: -
Larghezza minima: 152,4 mm
Spessore: 9 mm
Accessori: facchini
Certificazione alimentare: FDA - EU



Esecuzioni standard

Materiale nastro	Colore nastro	Perno
POM	Blu - bianco	PA

Altri materiali e colori sono disponibile su richiesta.

Materiale del nastro	Materiale del perno	Resistenza del nastro [N/m]	Range di temperature [°C]	Omologazione	Peso [kg/m ²]
PP	PP	8580	+5 ÷ +90	FDA - EU	4,65
PE	PE	7800	-73 ÷ +66	FDA - EU	4,90
POM	POM	12740	-43 ÷ +70	FDA - EU	7,00
POM	PA	13700	-40 ÷ +80	FDA - EU	6,80
POM	PP	11300	+5 ÷ +70	FDA - EU	6,80

PP = Polipropilene - PE = Polietilene - POM = Resina Acetalica - PA = Poliammide

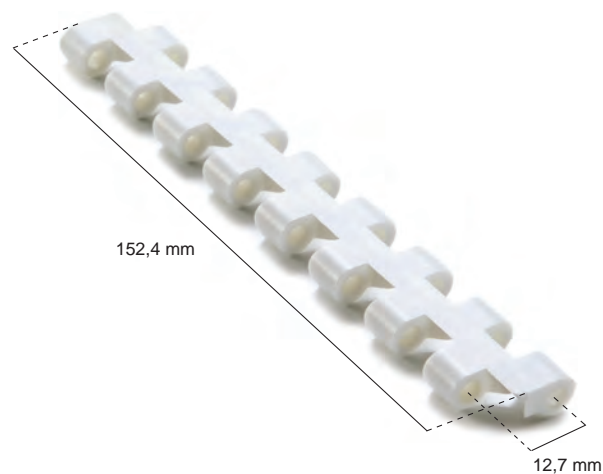

Larghezza del nastro [W]

Minimo [mm]	Incremento standard [mm]	Incremento non standard [mm]	Tolleranza larghezza* [mm]
152,4	Multipli di: 76,2	Multipli di: 19,05	+/-2 fino a 300 +/-3 fino a 600 +/-4 oltre 600

*È opportuno considerare variazioni dimensionali di larghezza e sviluppo del nastro in base a temperature di esercizio e di umidità in caso il nastro sia in poliammide.

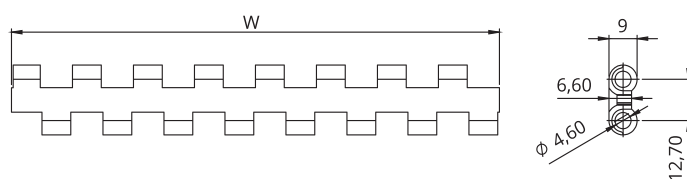

Esempio di codifica

NMMD 127 C -PO -W

Tipo _____
 Passo _____
 Superficie del nastro chiusa liscia _____

Colore nastro: W = bianco / B = blu
 Materiale nastro:
 PO = POM - Resina Acetalica / PP = Polipropilene
 PE = Polietilene / PA = Poliammide

PASSO 12,7 mm / 0,5"

Esecuzione: superficie aperta liscia flush grid
Diametro perno: Ø 4,6 mm
Area aperta: 20%
Apertura fori: 3x6 mm
Larghezza minima: 152,4 mm
Spessore: 9 mm
Accessori: facchini
Certificazione alimentare: FDA - EU

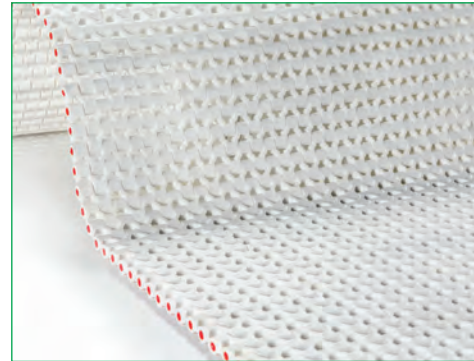

Esecuzioni standard

Materiale nastro	Colore nastro	Perno
POM	Blu - bianco	PA

Altri materiali e colori sono disponibile su richiesta.

Specificità del modello

Trasferimento stretto: diametro minimo 20 mm

Materiale del nastro	Materiale del perno	Resistenza del nastro [N/m]	Range di temperature [°C]	Omologazione	Peso [kg/m ²]
PP	PP	8580	+5 ÷ +90	FDA - EU	4,20
PE	PE	7800	-73 ÷ +66	FDA - EU	4,80
POM	POM	12740	-43 ÷ +70	FDA - EU	6,20
POM	PA	13700	-40 ÷ +80	FDA - EU	6,00
POM	PP	11300	+5 ÷ +70	FDA - EU	6,00

PP = Polipropilene - PE = Polietilene - POM = Resina Acetalica - PA = Poliammide

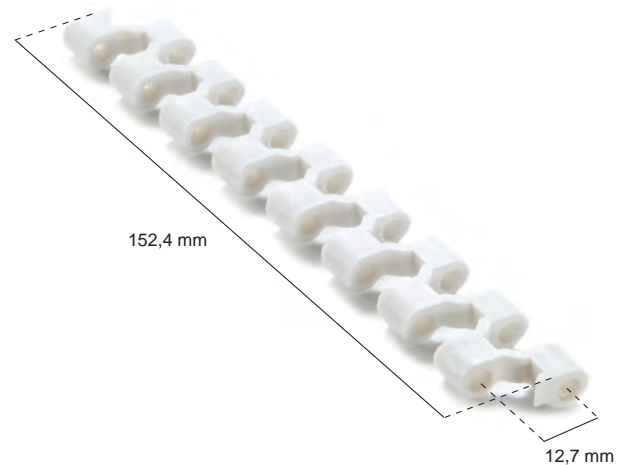

Larghezza del nastro [W]

Minimo [mm]	Incremento standard [mm]	Incremento non standard [mm]	Tolleranza larghezza* [mm]
152,4	Multipli di: 76,2	Multipli di: 19,05	+/-2 fino a 300 +/-3 fino a 600 +/-4 oltre 600

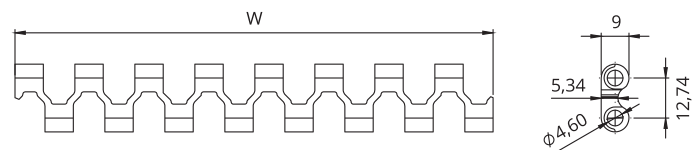

*È opportuno considerare variazioni dimensionali di larghezza e sviluppo del nastro in base a temperature di esercizio e di umidità in caso il nastro sia in poliammide.

Esempio di codifica

NMMD 127 FG -PO -W

Tipo _____
 Passo _____
 Superficie del nastro flush grid

Colore nastro: W = bianco / B = blu

Materiale nastro:
 PO = POM - Resina Acetalica / PP = Polipropilene
 PE = Polietilene / PA = Poliammide

NMMD127WC

PASSO 12,7 mm / 0,5"

NASTRI RETTILINEI

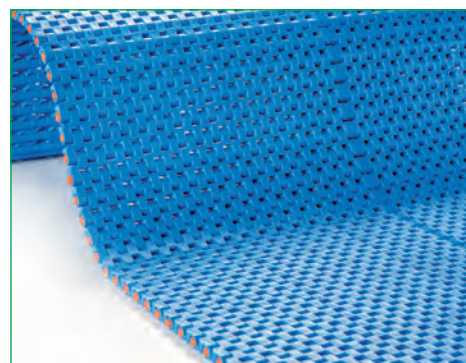
Esecuzione: superficie liscia chiusa**Diametro perno:** Ø 4,6 mm**Area aperta:** 4%**Apertura fori:** -**Larghezza minima:** 106 mm**Spessore:** 8,5 mm**Accessori:** -**Certificazione alimentare:** FDA - EU**Esecuzioni standard**

Materiale nastro	Colore nastro	Perno
POM	Blu - bianco	PA

Altri materiali e colori sono disponibile su richiesta.

Specificità del modello

Trasferimento stretto: diametro minimo 20 mm

Materiale del nastro	Materiale del perno	Resistenza del nastro [N/m]	Range di temperature [°C]	Omologazione	Peso [kg/m ²]
PP	PP	9630	+5 ÷ +90	FDA - EU	4,30
PE	PE	8750	-73 ÷ +66	FDA - EU	4,80
POM	POM	14300	-43 ÷ +70	FDA - EU	6,90
POM	PA	15300	-40 ÷ +80	FDA - EU	6,70
POM	PP	12800	+5 ÷ +70	FDA - EU	6,70

PP = Polipropilene - PE = Polietilene - POM = Resina Acetalica - PA = Poliammide

Larghezza del nastro [W]

Minimo [mm]	Incremento standard [mm]	Incremento non standard [mm]	Tolleranza larghezza* [mm]
108	Multipli di: 25	-	+/-2 fino a 300
			+/-3 fino a 600
			+/-4 oltre 600

*È opportuno considerare variazioni dimensionali di larghezza e sviluppo del nastro in base a temperature di esercizio e di umidità in caso il nastro sia in poliammide.

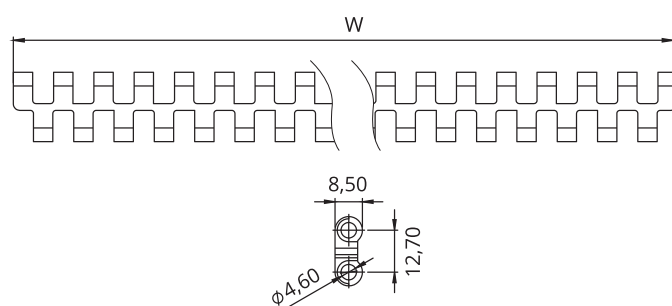
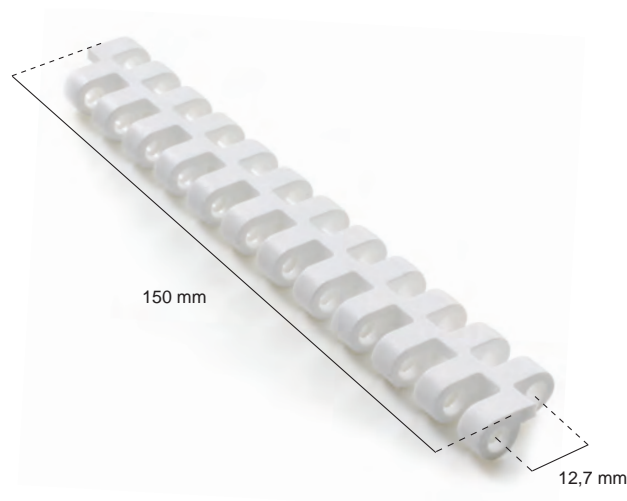
**Esempio di codifica**

NMMD 127 WC -PO -W

Tipo

Passo

Superficie del nastro liscia chiusa

Colore nastro: W = bianco / B = blu

Materiale nastro:
PO = POM - Resina Acetalica / PP = Polipropilene
PE = Polietilene / PA = Poliammide

PASSO 12,7 mm / 0,5"

Esecuzione: superficie aperta liscia flush grid

Diametro perno: Ø 4,6 mm

Area aperta: 14%

Apertura fori: 1,7x5,5 mm

Larghezza minima: 106 mm

Spessore: 8,5 mm

Accessori: -

Certificazione alimentare: FDA - EU

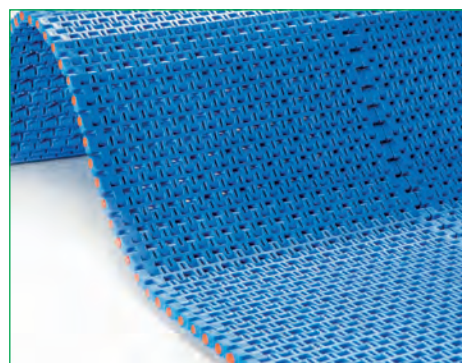

Esecuzioni standard

Materiale nastro	Colore nastro	Perno
POM	Blu - bianco	PA

Altri materiali e colori sono disponibile su richiesta.

Specificità del modello

Trasferimento stretto: diametro minimo 20 mm

Materiale del nastro	Materiale del perno	Resistenza del nastro [N/m]	Range di temperature [°C]	Omologazione	Peso [kg/m ²]
PP	PP	9630	+5 ÷ +90	FDA - EU	7,70
PE	PE	8750	-73 ÷ +66	FDA - EU	4,10
POM	POM	14300	-43 ÷ +70	FDA - EU	5,90
POM	PA	15400	-40 ÷ +80	FDA - EU	5,70
POM	PP	12500	+5 ÷ +70	FDA - EU	5,70

PP = Polipropilene - PE = Polietilene - POM = Resina Acetalica - PA = Poliammide

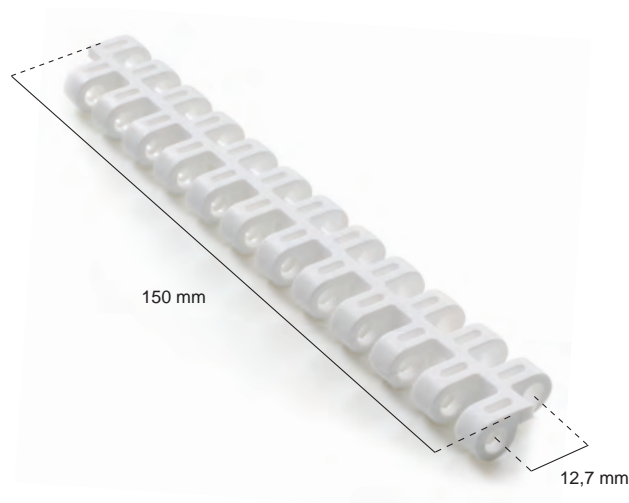

Larghezza del nastro [W]

Minimo [mm]	Incremento standard [mm]	Incremento non standard [mm]	Tolleranza larghezza* [mm]
108	Multipli di: 25	-	+/-2 fino a 300
			+/-3 fino a 600
			+/-4 oltre 600

*È opportuno considerare variazioni dimensionali di larghezza e sviluppo del nastro in base a temperature di esercizio e di umidità in caso il nastro sia in poliammide.

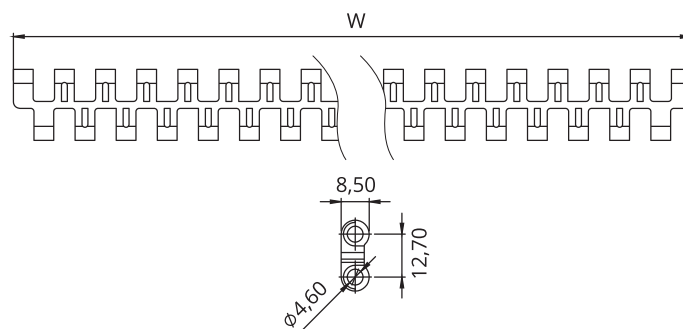

Esempio di codifica

NMMD 127 WFG -PO -W

Tipo

Passo

Superficie del nastro aperta liscia flush grid

Colore nastro: W = bianco / B = blu

Materiale nastro:
PO = POM - Resina Acetalica / PP = Polipropilene
PE = Polietilene / PA = Poliammide

Accessori serie NMMD127C e NMMD127FG

Facchini

Qualora si rendesse necessario uno spazio laterale libero dai tasselli per il supporto del nastro sul tratto di ritorno, considerare i seguenti scartamenti standard.

È possibile comunque realizzare uno scartamento a misura su richiesta specifica.

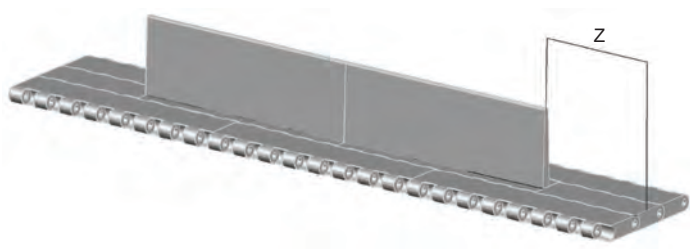

Distanze standard del facchino dal fianco [mm]	Z	19,05	38,10	57,15	76,20

In caso di nastri larghi si raccomanda una o più interruzioni dei facchini per permettere il piazzamento delle guide di sostegno sul tratto di ritorno.

La larghezza massima non sostenuta dipende da diversi fattori quali il carico sul nastro, eventuale inclinazione del piano.

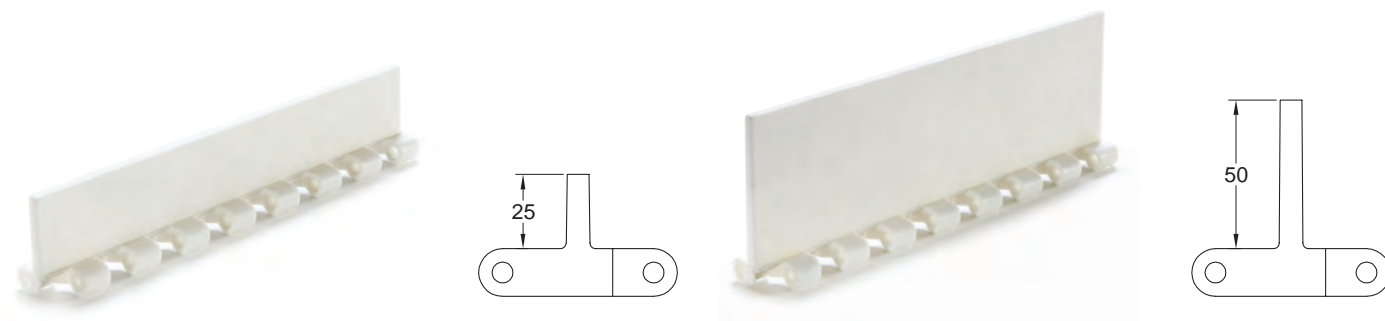

PIGNONI per la serie NMMD127

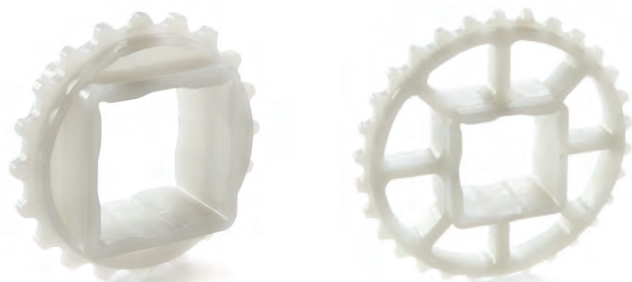

N° denti	Dp [mm]	Do [mm]	A [mm]	B [mm]	Fori disponibili standard	
					Quadrato [mm]	Ø tondo + cava UNI
20	78,9	81,2	30	4,5	40x40	20 - 25 - 30
24	94,6	98,3	30	4,5	40x40	20 - 25 - 30
30	118,1	122,4	30	4,5	40x40	20 - 25 - 30
36	141,7	146,2	30	4,5	40x40	20 - 25 - 30

Materiale standard: nylon PA6 caricato fibra di vetro.
 È possibile realizzare da macchina utensile pignoni con numero di denti e materiali diversi.
 Dp = diametro primitivo
 Do = diametro esterno

Esempio di codifica

NSMD127 -Q 40 -Z24

Tipo _____

Tipo foro: R = tondo / Q = quadrato _____

Dimensione del foro (mm) _____

Numero denti _____

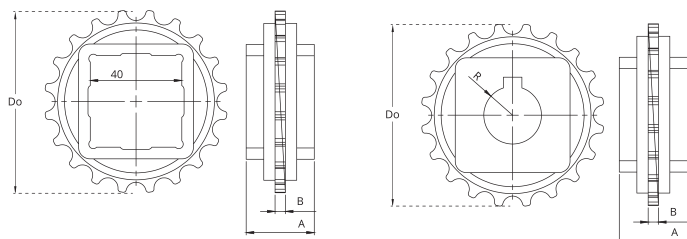

Larghezza nastro [mm]		152,4	228,6	304,8	381,0	457,2	533,4	609,6	685,8	762,0	838,2	914,4	990,6	1066,8		
N° di pignoni	Albero motore	Tiro nastro ≤ 50% della capacità		2	3	4	4	5	6	7	7	8	9	10	10	11
		Tiro nastro = 100% della capacità		3	4	6	7	9	10	12	13	15	16	18	19	21
	Albero di ritorno		2	2	2	2	3	4	4	4	4	4	4	5	6	
Guide di scorrimento		2	3	3	4	4	5	5	6	6	7	7	8	8		

Larghezza nastro [mm]		1143,0	1219,2	1295,4	1371,6	1447,8	1524	1600,2	1676,4	1752,6	1828,8	1905,0	1981,2	2057,4		
N° di pignoni	Albero motore	Tiro nastro ≤ 50% della capacità		12	13	13	14	15	16	17	17	18	19	20	20	21
		Tiro nastro = 100% della capacità		22	24	25	27	28	30	32	33	35	36	38	39	41
	Albero di ritorno		6	7	7	7	7	7	8	8	8	9	9	9	9	
Guide di scorrimento		9	9	10	10	11	11	12	12	13	13	14	14	15		

Montaggio

Al montaggio dei pignoni assicurarsi di aver montato tutti i pignoni orientati nella stessa fase.
 Bloccare assialmente solo il pignone centrale e lasciare libero il movimento laterale degli altri.

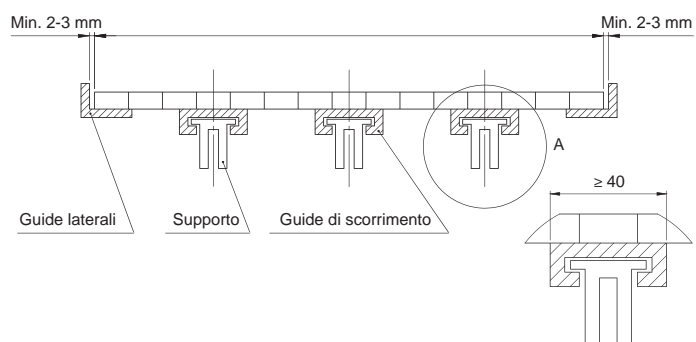

PIGNONI per la serie NMMD127

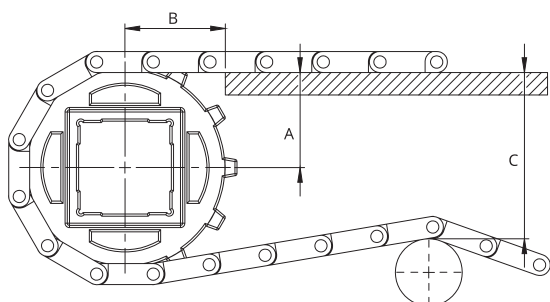

Modello	Z [mm]	A_{max} [mm]	A_{min} [mm]	B1 [mm]	B2 [mm]	C_{max} [mm]
NMMD127	20	35,0	34,5	41	15	74
	24	42,8	42,4	43	15	90
	30	54,6	54,3	49	15	113
	36	66,4	66,2	53	15	137

A_{max} = quota del piano di scorrimento tale per cui, l'altezza del nastro che si impegna sul pignone, oscilla fra la quota del piano ed una misura inferiore. La variazione è funzione del numero di denti e del passo del nastro.

A_{min} = quota del piano di scorrimento tale per cui, l'altezza del nastro che si impegna sul pignone, oscilla fra la quota del piano ed una misura superiore. La variazione è funzione del numero di denti e del passo del nastro.

La scelta della quota A da adottare è in relazione all'oggetto trasportato (facilità al ribaltamento) ed alla modalità di trasferimento. Si consiglia sempre di smussare lo spigolo del supporto per rendere più fluido il disimpegno del nastro dai supporti.

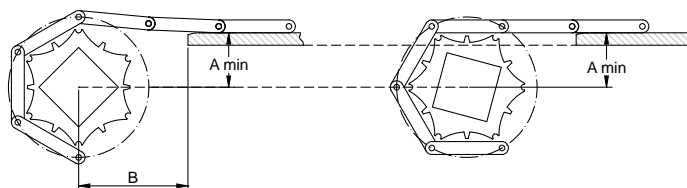
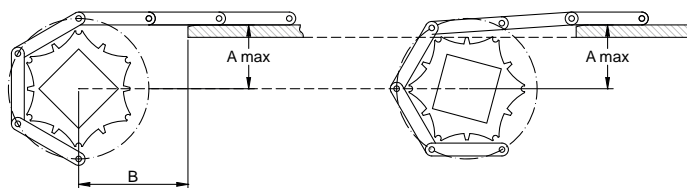

Per evitare un eventuale "infossamento" del nastro nel tratto compreso fra i supporti ed i pignoni è possibile far proseguire il supporto fra i pignoni. Si definiscono pertanto due quote minime B1 e B2.

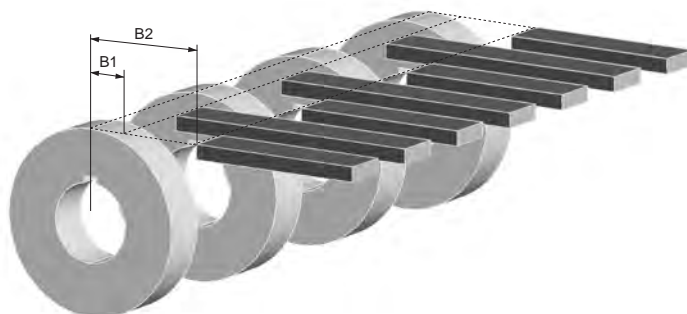

PASSO 25,4 mm / 1"

Esecuzione: superficie liscia chiusa
Diametro perno: Ø 4,9 mm
Area aperta: 0%
Apertura fori: -
Larghezza minima: 152,4 mm
Spessore: 10 mm
Accessori: facchini - sponde
Certificazione alimentare: FDA - EU



Esecuzioni standard

Materiale nastro	Colore nastro	Perno
PP	Bianco - blu - grigio	PP
PE	Bianco - blu	POM
POM	Bianco - blu	PA

Altri materiali e colori sono disponibile su richiesta.

Materiale del nastro	Materiale del perno	Resistenza del nastro [N/m]	Range di temperature [°C]	Omologazione	Peso [kg/m ²]
PP	PP	11700	+5 ÷ +90	FDA - EU	4,50
PE	PE	10500	-73 ÷ +66	FDA - EU	5,00
POM	POM	14600	-43 ÷ +70	FDA - EU	6,60
POM	PA	15700	-40 ÷ +80	FDA - EU	6,40
POM	PP	12900	+5 ÷ +70	FDA - EU	6,40

PP = Polipropilene - PE = Polietilene - POM = Resina Acetalica - PA = Poliammide

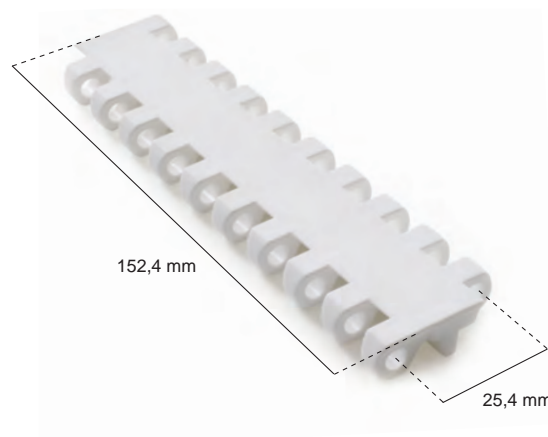

Larghezza del nastro [W]

Minimo [mm]	Incremento standard [mm]	Incremento non standard [mm]	Tolleranza larghezza* [mm]
152,4	Multipli di: 76,2	Multipli di: 15,24	+/-2 fino a 300 +/-3 fino a 600 +/-4 oltre 600

*È opportuno considerare variazioni dimensionali di larghezza e sviluppo del nastro in base a temperature di esercizio e di umidità in caso il nastro sia in poliammide.

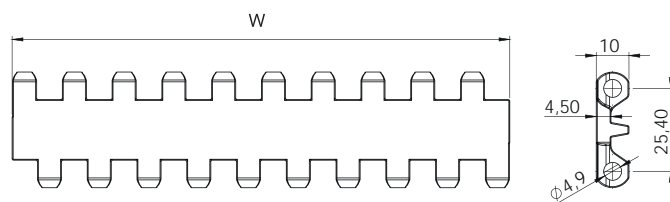

Esempio di codifica

NMEC 254 C -PO -W

Tipo _____
 Passo _____
 Superficie del nastro liscia chiusa

Colore nastro: W = bianco / B = blu / G = Grigio
 Materiale nastro:
 PO = POM - Resina Acetalica / PP = Polipropilene
 PE = Polietilene / PA = Poliammide

NMEC254P16

PASSO 25,4 mm / 1"

NASTRI RETTILINEI

- Esecuzione:** superficie aperta liscia
- Diametro perno:** Ø 4,9 mm
- Area aperta:** 16%
- Apertura fori:** 2,5x3,7 mm
- Larghezza minima:** 152,4
- Spessore:** 10 mm
- Accessori:** facchini - sponde
- Certificazione alimentare:** FDA - EU



Esecuzioni standard

Materiale nastro	Colore nastro	Perno
PP	Bianco - blu	PP
PE	Bianco - blu	POM
POM	Bianco - blu	PA

Altri materiali e colori sono disponibile su richiesta.

Materiale del nastro	Materiale del perno	Resistenza del nastro [N/m]	Range di temperature [°C]	Omologazione	Peso [kg/m ²]
PP	PP	9360	+5 ÷ +90	FDA - EU	3,80
PE	PE	8500	-73 ÷ +66	FDA - EU	4,20
POM	POM	13100	-43 ÷ +70	FDA - EU	5,70
POM	PA	14000	-40 ÷ +80	FDA - EU	5,50
POM	PP	11500	+5 ÷ +70	FDA - EU	5,50

PP = Polipropilene - PE = Polietilene - POM = Resina Acetalica - PA = Poliammide

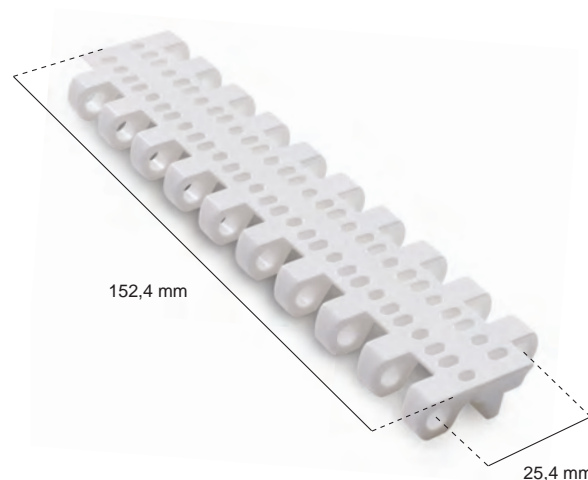

Larghezza del nastro [W]

Minimo [mm]	Incremento standard [mm]	Incremento non standard [mm]	Tolleranza larghezza* [mm]
152,4	Multipli di: 76,2	Multipli di: 15,24	+/-2 fino a 300
			+/-3 fino a 600
			+/-4 oltre 600

*È opportuno considerare variazioni dimensionali di larghezza e sviluppo del nastro in base a temperature di esercizio e di umidità in caso il nastro sia in poliammide.

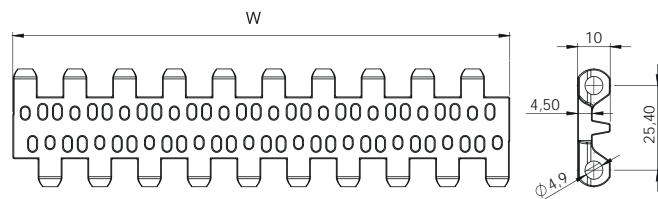

Esempio di codifica

NMEC 254 P16 -PO -W

Tipo _____

Passo _____

Superficie del nastro liscia aperta al 16%

Colore nastro: W = bianco / B = blu

Materiale nastro:
 PO = POM - Resina Acetalica / PP = Polipropilene
 PE = Polietilene / PA = Poliammide

Accessori serie NMEC254

Facchini

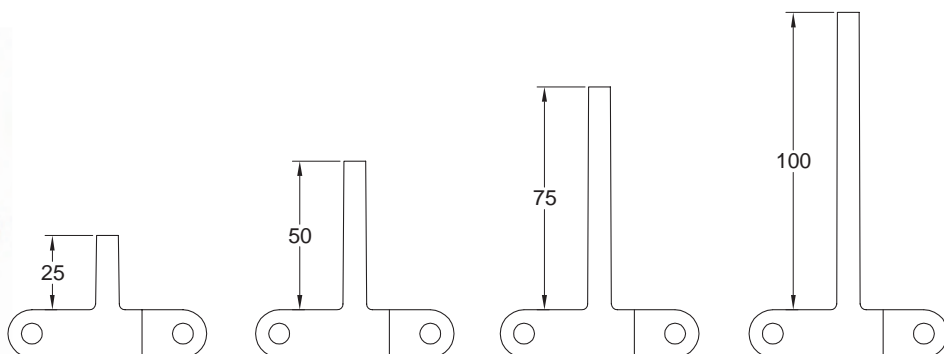

Qualora si rendesse necessario uno spazio laterale libero dai tasselli per il supporto del nastro sul tratto di ritorno, considerare i seguenti scartamenti standard.

È possibile comunque realizzare uno scartamento a misura su richiesta specifica.

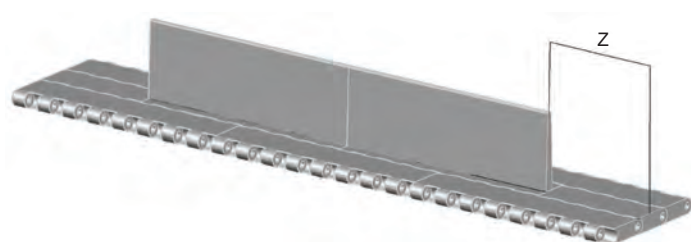

Distanze standard del facchino dal fianco [mm]					
Z	15,2	30,4	45,6	60,8	
Z	15,2	30,4	45,6	60,8	

In caso di nastri larghi si raccomanda una o più interruzioni dei facchini per permettere il piazzamento delle guide di sostegno sul tratto di ritorno.

La larghezza massima non sostenuta dipende da diversi fattori quali il carico sul nastro, eventuale inclinazione del piano.

Sponde

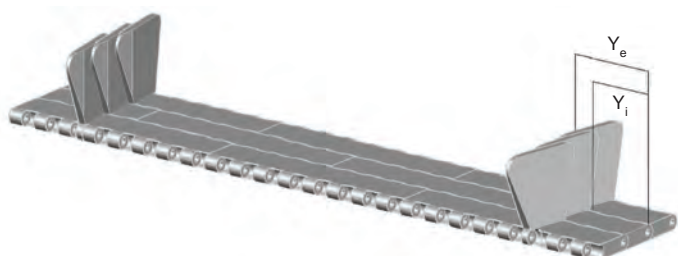
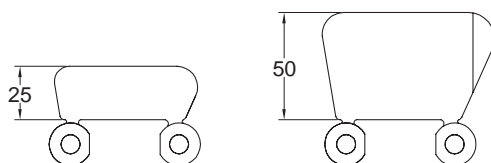

Quota interna ed esterna della sponda dal fianco [mm]							
	Y _i	16	23	30	38	46	53
	Y _e	26	33	40	48	56	63

PIGNONI per la serie NMEC254

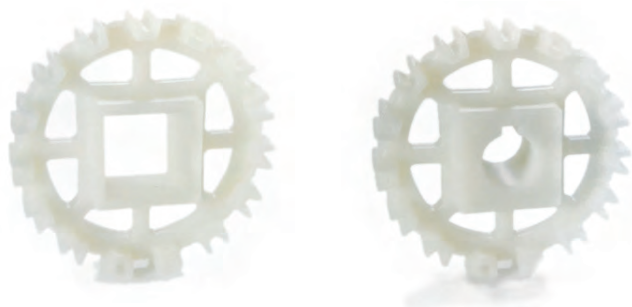

N° denti	Dp [mm]	Do [mm]	A [mm]	B [mm]	Fori disponibili standard	
					Quadrato [mm]	Ø tondo + cava UNI
8	68,4	64,6	40	10,0	25x25	25 - 30
10	82,2	83,0	40	10,0	40x40	25 - 30
12	98,1	98,0	40	10,0	40x40	25 - 30
15	122,2	123,0	40	10,0	40x40	25 - 30
18	146,3	147,5	40	10,0	40x40	25 - 30

Materiale standard: nylon PA6 caricato fibra di vetro.
È possibile realizzare da macchina utensile pignoni con numero di denti e materiali diversi.

Dp = diametro primitivo

Do = diametro esterno

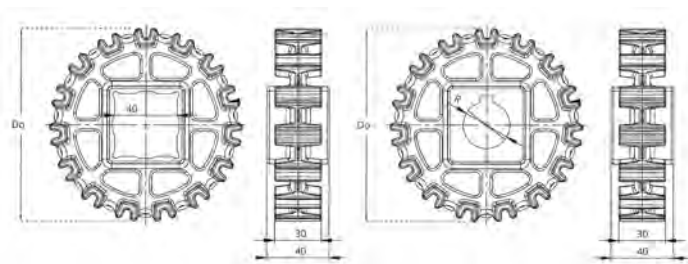

Esempio di codifica

NSEC254 -Q 40 -Z12

Tipo	
Tipo foro: R = tondo / Q = quadrato	
Dimensione del foro (mm)	
Numero denti	

Larghezza nastro [mm]		152,4	228,6	304,8	381,0	457,2	533,4	609,6	685,8	762,0	838,2	914,4	990,6	1066,8	
N° di pignoni	Albero motore	Tiro nastro ≤ 50% della capacità	2	2	3	4	5	5	6	6	7	7	8	8	9
		Tiro nastro = 100% della capacità	2	3	4	5	6	7	8	9	10	11	13	14	15
	Albero di ritorno		2	2	2	2	3	3	3	4	4	4	4	5	5
Guide di scorrimento			2	3	3	4	4	5	5	6	6	7	7	8	8

Larghezza nastro [mm]		1143,0	1219,2	1295,4	1371,6	1447,8	1524,0	1600,2	1676,4	1752,6	1828,8	190,05	1981,2	2057,4	
N° di pignoni	Albero motore	Tiro nastro ≤ 50% della capacità	9	10	10	11	11	12	12	12	13	14	14	15	15
		Tiro nastro = 100% della capacità	16	17	18	19	20	21	22	23	25	26	27	28	29
	Albero di ritorno		5	6	6	7	7	7	8	8	8	9	9	10	10
Guide di scorrimento			9	9	10	10	11	11	12	12	13	13	14	14	15

Montaggio

Al montaggio dei pignoni assicurarsi di aver montato tutti i pignoni orientati nella stessa fase.
Bloccare assialmente solo il pignone centrale e lasciare libero il movimento laterale degli altri.

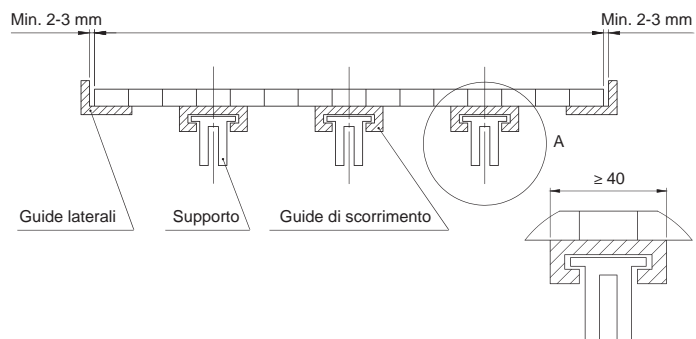

PIGNONI per la serie NMEC254

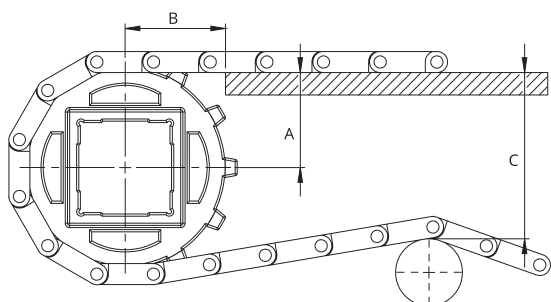

Modello	Z [mm]	A _{max} [mm]	A _{min} [mm]	B1 [mm]	B2 [mm]	C _{max} [mm]
NMEC254 tutte	8	28,2	25,7	39	28	58
	10	36,5	34,0	41	28	75
	12	44,2	42,2	45	28	91
	15	56,2	54,6	51	28	116
	18	68,2	67,0	55	28	140

A_{max} = quota del piano di scorrimento tale per cui, l'altezza del nastro che si impegna sul pignone, oscilla fra la quota del piano ed una misura inferiore. La variazione è funzione del numero di denti e del passo del nastro.

A_{min} = quota del piano di scorrimento tale per cui, l'altezza del nastro che si impegna sul pignone, oscilla fra la quota del piano ed una misura superiore. La variazione è funzione del numero di denti e del passo del nastro.

La scelta della quota A da adottare è in relazione all'oggetto trasportato (facilità al ribaltamento) ed alla modalità di trasferimento. Si consiglia sempre di smussare lo spigolo del supporto per rendere più fluido il disimpegno del nastro dai supporti.

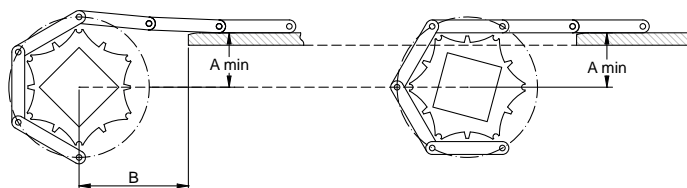
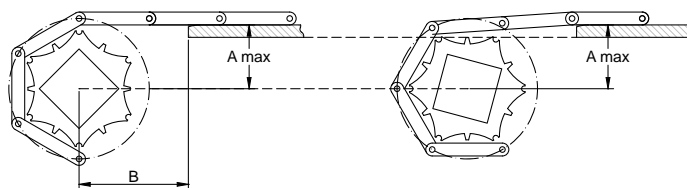

Per evitare un eventuale "infossamento" del nastro nel tratto compreso fra i supporti ed i pignoni è possibile far proseguire il supporto fra i pignoni. Si definiscono pertanto due quote minime B1 e B2.

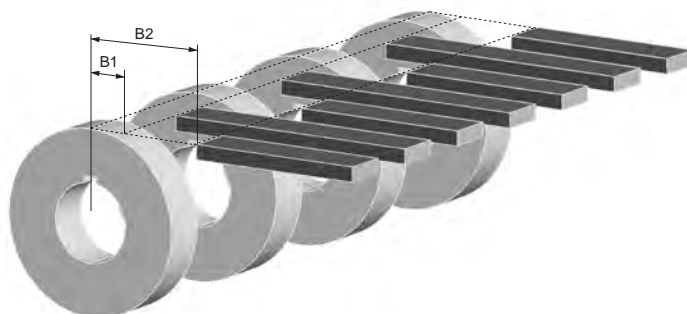

NMMD254C

PASSO 25,4 mm / 1"

NASTRI RETTILINEI

- Esecuzione:** superficie chiusa liscia
- Diametro perno:** Ø 4,9 mm
- Area aperta:** 0%
- Apertura fori:** -
- Larghezza minima:** 200 mm
- Spessore:** 10 mm
- Accessori:** facchini - sponde
- Certificazione alimentare:** FDA - EU



Esecuzioni standard

Materiale nastro	Colore nastro	Perno
PP	Bianco - blu - grigio	PP
PE	Bianco - blu	POM
POM	Bianco - blu	PA

Altri materiali e colori sono disponibile su richiesta.

Materiale del nastro	Materiale del perno	Resistenza del nastro [N/m]	Range di temperature [°C]	Omologazione	Peso [kg/m ²]
PP	PP	14200	+5 ÷ +90	FDA - EU	6,10
PE	PE	7800	-73 ÷ +66	FDA - EU	7,10
POM	POM	19000	-43 ÷ +70	FDA - EU	9,40
POM	PA	20100	-40 ÷ +80	FDA - EU	9,20
POM	PP	16700	+5 ÷ +70	FDA - EU	9,20

PP = Polipropilene - PE = Polietilene - POM = Resina Acetalica - PA = Poliammide

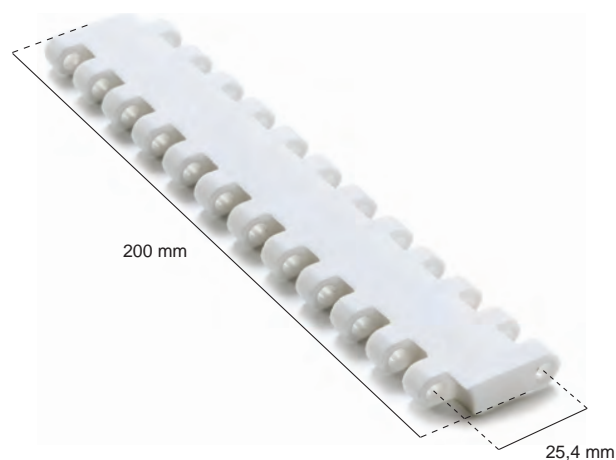

Larghezza del nastro [W]

Minimo [mm]	Incremento standard [mm]	Incremento non standard [mm]	Tolleranza larghezza* [mm]
200	Multipli di: 50	Multipli di: 16,7	+/-2 fino a 300
			+/-3 fino a 600
			+/-4 oltre 600

*È opportuno considerare variazioni dimensionali di larghezza e sviluppo del nastro in base a temperature di esercizio e di umidità in caso il nastro sia in poliammide.

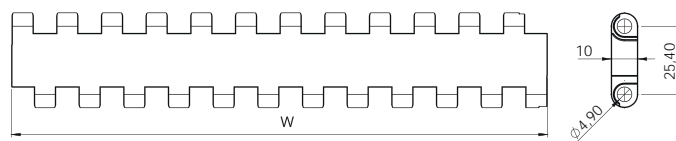

Esempio di codifica

NMMD 254 C -PO -W

Tipo _____

Passo _____

Superficie del nastro liscia chiusa _____

Colore nastro: W = bianco / B = blu / G = Grigio _____

Materiale nastro:
 PO = POM - Resina Acetalica / PP = Polipropilene
 PE = Polietilene / PA = Poliammide _____

PASSO 25,4 mm / 1"

Esecuzione: superficie aperta liscia flush grid

Diametro perno: Ø 4,9 mm

Area aperta: 35%

Apertura fori: 5,5x7 mm

Larghezza minima: 200 mm

Spessore: 10 mm

Accessori: facchini - sponde

Certificazione alimentare: FDA - EU



Esecuzioni standard

Materiale nastro	Colore nastro	Perno
PP	Bianco - blu - grigio	PP
PE	Bianco - blu	POM
POM	Bianco - blu	PA

Altri materiali e colori sono disponibile su richiesta.

Materiale del nastro	Materiale del perno	Resistenza del nastro [N/m]	Range di temperature [°C]	Omologazione	Peso [kg/m ²]
PP	PP	14200	+5 ÷ +90	FDA - EU	5,70
PE	PE	7800	-73 ÷ +66	FDA - EU	6,60
POM	POM	19000	-43 ÷ +70	FDA - EU	8,80
POM	PA	20100	-40 ÷ +80	FDA - EU	8,60
POM	PP	16700	+5 ÷ +70	FDA - EU	8,60

PP = Polipropilene - PE = Polietilene - POM = Resina Acetalica - PA = Poliammide

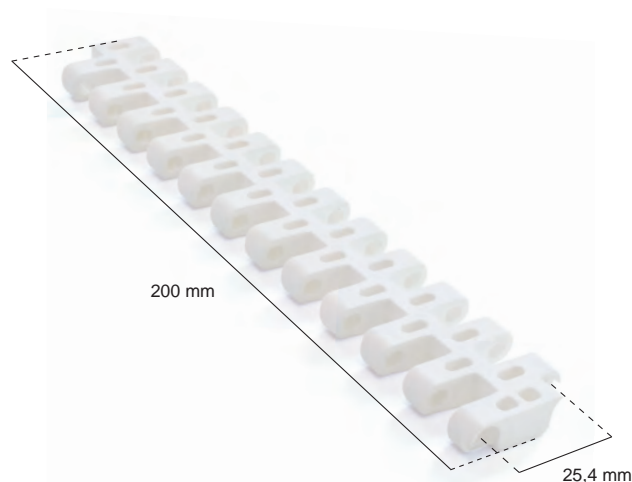

Larghezza del nastro [W]

Minimo [mm]	Incremento standard [mm]	Incremento non standard [mm]	Tolleranza larghezza* [mm]
200	Multipli di: 50	Multipli di: 16,7	+/-2 fino a 300
			+/-3 fino a 600
			+/-4 oltre 600

*È opportuno considerare variazioni dimensionali di larghezza e sviluppo del nastro in base a temperature di esercizio e di umidità in caso il nastro sia in poliammide.

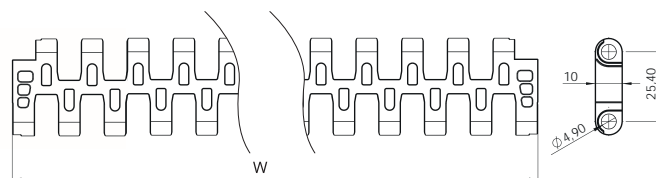

Esempio di codifica

NMMD 254 FG -PO -W

Tipo

Passo

Superficie del nastro liscia flush grid

Colore nastro: W = bianco / B = blu / G = Grigio

Materiale nastro:
PO = POM - Resina Acetalica / PP = Polipropilene
PE = Polietilene / PA = Poliammide

NMMD254G48

PASSO 25,4 mm / 1"

NASTRI RETTILINEI

Esecuzione: superficie aperta liscia
Diametro perno: Ø 4,9 mm
Area aperta: 48%
Apertura fori: 9x13,5 e 6x16,5
Larghezza minima: 203,4 mm
Spessore: 11 mm
Accessori: -
Certificazione alimentare: FDA - EU



Esecuzioni standard

Materiale nastro	Colore nastro	Perno
PP	Bianco - blu - grigio	PP
POM	Bianco - blu	PA

Altri materiali e colori sono disponibile su richiesta.

Materiale del nastro	Materiale del perno	Resistenza del nastro [N/m]	Range di temperature [°C]	Omologazione	Peso [kg/m ²]
PP	PP	8400	+5 ÷ +90	FDA - EU	5,00
POM	POM	14000	-43 ÷ +70	FDA - EU	6,80
POM	PA	15100	-40 ÷ +80	FDA - EU	6,60
POM	PP	12400	+5 ÷ +70	FDA - EU	6,60

PP = Polipropilene - PE = Polietilene - POM = Resina Acetalica - PA = Poliammide

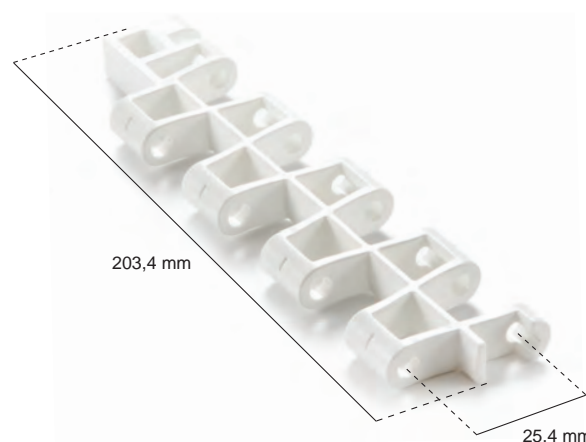

Larghezza del nastro [W]

Minimo [mm]	Incremento standard [mm]	Incremento non standard [mm]	Tolleranza larghezza* [mm]
203,4	Multipli di: 33,8	-	+/-2 fino a 300 +/-3 fino a 600 +/-4 oltre 600

*È opportuno considerare variazioni dimensionali di larghezza e sviluppo del nastro in base a temperature di esercizio e di umidità in caso il nastro sia in poliammide.



Esempio di codifica

NMMD 254 G48 -PO -W

Tipo _____
 Passo _____
 Superficie del nastro liscia aperta al 48%

Colore nastro: W = bianco / B = blu / G = Grigio

Materiale nastro:
 PO = POM - Resina Acetalica / PP = Polipropilene
 PE = Polietilene / PA = Poliammide

Accessori serie NMMD254C e NMMD254FG

Facchini

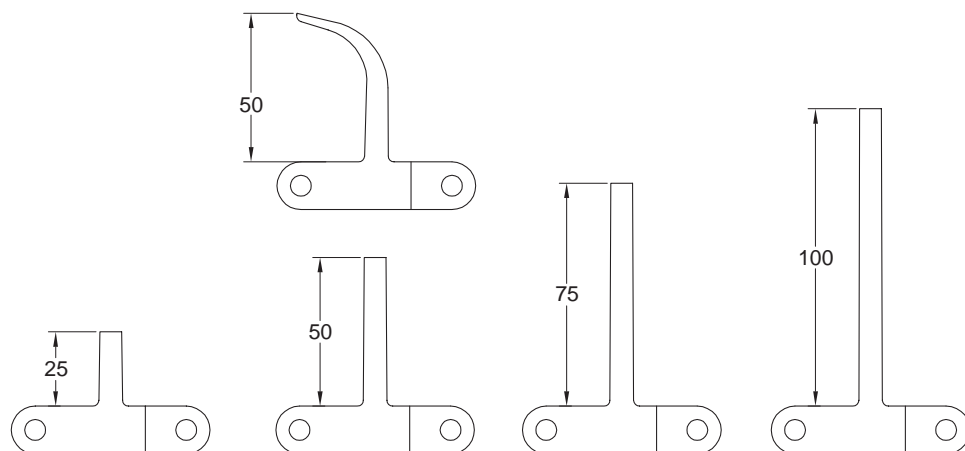

Qualora si rendesse necessario uno spazio laterale libero dai tasselli per il supporto del nastro sul tratto di ritorno, considerare i seguenti scartamenti standard.

È possibile comunque realizzare uno scartamento a misura su richiesta specifica.

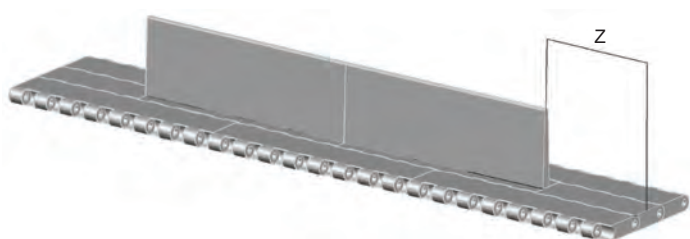

Distanze standard del facchino dal fianco [mm]	Z	33	50	75

In caso di nastri larghi si raccomanda una o più interruzioni dei facchini per permettere il piazzamento delle guide di sostegno sul tratto di ritorno.

La larghezza massima non sostenuta dipende da diversi fattori quali il carico sul nastro, eventuale inclinazione del piano.

Sponde

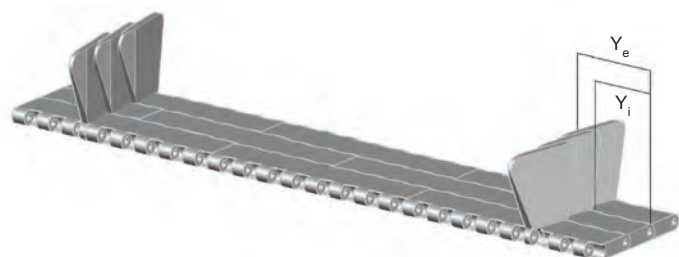
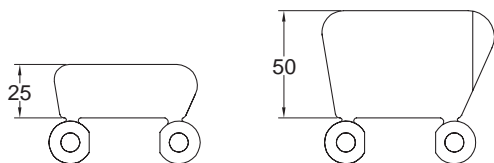

Quota interna ed esterna della sponda dal fianco [mm]	Y _i	25	33	41	50	58	66
	Y _e		34	42	50	59	67

PIGNONI per la serie NMMD254C e NMMD254FG



N° denti	Dp [mm]	Do [mm]	A [mm]	B [mm]	Fori disponibili standard	
					Quadrato [mm]	Ø tondo + cava UNI
8	68,4	67,7	30,0	6	25x25	25 - 30
10	82,8	85,0	30,0	6	40x40	25 - 30
12	98,9	102,0	30,0	6	40x40	25 - 30
15	123,1	126,0	30,0	6	40x40	25 - 30
18	147,4	152,0	30,0	6	40x40	25 - 30

Materiale standard: nylon PA6 caricato fibra di vetro.
 È possibile realizzare da macchina utensile pignoni con numero di denti e materiali diversi.
 Dp = diametro primitivo
 Do = diametro esterno

Esempio di codifica NSEC254TR -Q 40 -Z12

Tipo _____

Tipo foro: R = tondo / Q = quadrato _____

Dimensione del foro (mm) _____

Numero denti _____

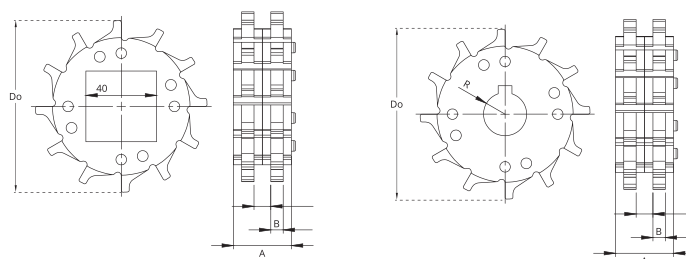

Larghezza nastro [mm]		200	300	400	500	600	700	800	900	1000	1100	1200	1400	1600		
N° di pignoni	Albero motore	Tiro nastro ≤ 50% della capacità		2	3	4	5	6	6	7	8	8	9	10	11	13
		Tiro nastro = 100% della capacità		2	4	5	6	8	9	11	13	14	16	17	19	22
	Albero di ritorno		2	2	3	3	3	4	4	4	5	5	6	6	7	
Guide di scorrimento		2	3	4	4	5	6	7	7	8	9	9	10	12		

Larghezza nastro [mm]		1800	2000	2200	2400	2600		
N° di pignoni	Albero motore	Tiro nastro ≤ 50% della capacità		14	15	16	18	20
		Tiro nastro = 100% della capacità		25	28	30	32	34
	Albero di ritorno		8	9	10	11	12	
Guide di scorrimento		13	14	15	17	19		

Montaggio

Al montaggio dei pignoni assicurarsi di aver montato tutti i pignoni orientati nella stessa fase.
 Bloccare assialmente solo il pignone centrale e lasciare libero il movimento laterale degli altri.

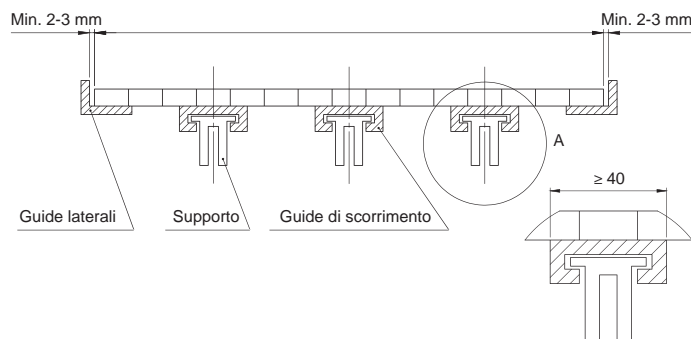

NASTRI RETTILINEI

PIGNONI per la serie NMMD254C e NMMD254FG

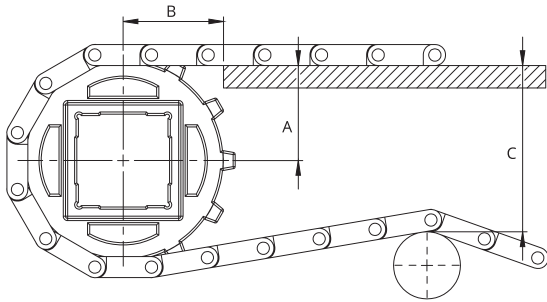

Modello	Z [mm]	A _{max} [mm]	A _{min} [mm]	B1 [mm]	B2 [mm]	C _{max} [mm]
MD254C MD254FG	8	28,7	26,1	38	28	54
	10	37,7	36,3	40	28	75
	12	45,2	43,6	44	28	91
	15	56,5	54,5	50	28	116
	18	67,8	65,4	57	28	140

A_{max} = quota del piano di scorrimento tale per cui, l'altezza del nastro che si impegna sul pignone, oscilla fra la quota del piano ed una misura inferiore. La variazione è funzione del numero di denti e del passo del nastro.

A_{min} = quota del piano di scorrimento tale per cui, l'altezza del nastro che si impegna sul pignone, oscilla fra la quota del piano ed una misura superiore. La variazione è funzione del numero di denti e del passo del nastro.

La scelta della quota A da adottare è in relazione all'oggetto trasportato (facilità al ribaltamento) ed alla modalità di trasferimento. Si consiglia sempre di smussare lo spigolo del supporto per rendere più fluido il disimpegno del nastro dai supporti.

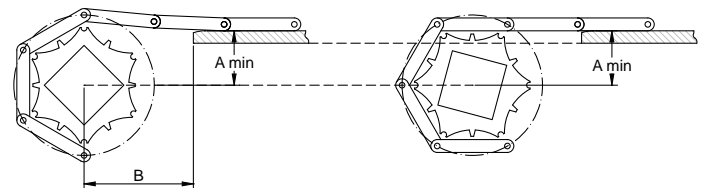
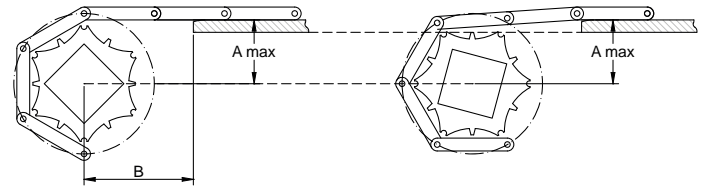

Per evitare un eventuale "infossamento" del nastro nel tratto compreso fra i supporti ed i pignoni è possibile far proseguire il supporto fra i pignoni. Si definiscono pertanto due quote minime B1 e B2.

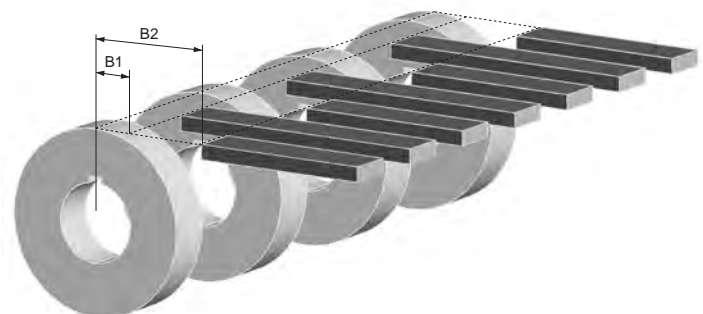

Esecuzione: superficie chiusa liscia**Diametro perno:** Ø 4,9 mm**Area aperta:** 0%**Apertura fori:** -**Larghezza minima:** 152,4 mm**Spessore:** 10 mm**Accessori:** facchini - sponde**Certificazione alimentare:** FDA - EU**Esecuzioni standard**

Materiale nastro	Colore nastro	Perno
PP	Bianco - blu - grigio	PP
PE	Bianco - blu	POM
POM	Bianco - blu	PA

Altri materiali e colori sono disponibile su richiesta.

Materiale del nastro	Materiale del perno	Resistenza del nastro [N/m]	Range di temperature [°C]	Omologazione	Peso [kg/m ²]
PP	PP	14620	+5 ÷ +90	FDA - EU	5,50
PE	PE	13000	-73 ÷ +66	FDA - EU	5,80
POM	POM	26250	-43 ÷ +70	FDA - EU	7,90
POM	PA	28350	-40 ÷ +80	FDA - EU	7,70
POM	PP	23100	+5 ÷ +70	FDA - EU	7,70

PP = Polipropilene - PE = Polietilene - POM = Resina Acetalica - PA = Poliammide

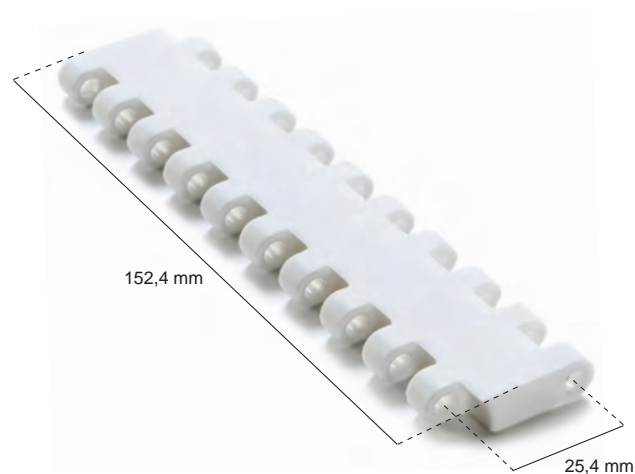
**Larghezza del nastro [W]**

Minimo [mm]	Incremento standard [mm]	Incremento non standard [mm]	Tolleranza larghezza* [mm]
152,4	Multipli di: 76,2	Multipli di: 15,24	+/-2 fino a 300 +/-3 fino a 600 +/-4 oltre 600

*È opportuno considerare variazioni dimensionali di larghezza e sviluppo del nastro in base a temperature di esercizio e di umidità in caso il nastro sia in poliammide.

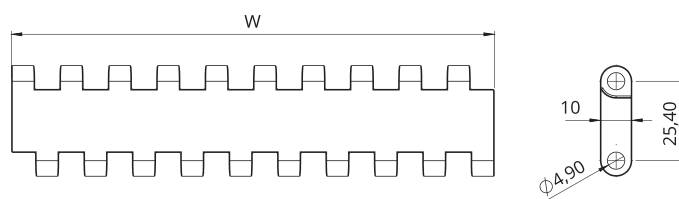
**Esempio di codifica**

NMHP 254 C -PO -W

Tipo

Passo

Superficie del nastro liscia chiusa

Colore nastro: W = bianco / B = blu / G = Grigio

Materiale nastro:
PO = POM - Resina Acetalica / PP = Polipropilene
PE = Polietilene / PA = Poliammide

Esecuzione: superficie liscia perforata
Diametro perno: Ø 4,9 mm
Area aperta: 22%
Apertura fori: 2,2x7,6 mm
Larghezza minima: 152,4 mm
Spessore: 10 mm
Accessori: facchini - sponde
Certificazione alimentare: FDA - EU

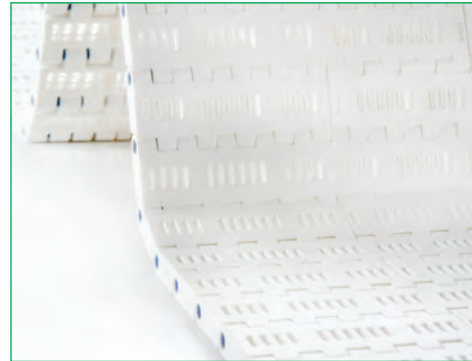

Esecuzioni standard

Materiale nastro	Colore nastro	Perno
PP	Bianco - blu	PP
PE	Bianco - blu	POM
POM	Bianco - blu	PA

Altri materiali e colori sono disponibile su richiesta.

Materiale del nastro	Materiale del perno	Resistenza del nastro [N/m]	Range di temperature [°C]	Omologazione	Peso [kg/m ²]
PP	PP	13650	+5 ÷ +90	FDA - EU	5,00
PE	PE	11880	-73 ÷ +66	FDA - EU	5,40
POM	POM	25120	-43 ÷ +70	FDA - EU	7,20
POM	PA	27100	-40 ÷ +80	FDA - EU	7,00
POM	PP	22100	+5 ÷ +70	FDA - EU	7,00

PP = Polipropilene - PE = Polietilene - POM = Resina Acetalica - PA = Poliammide

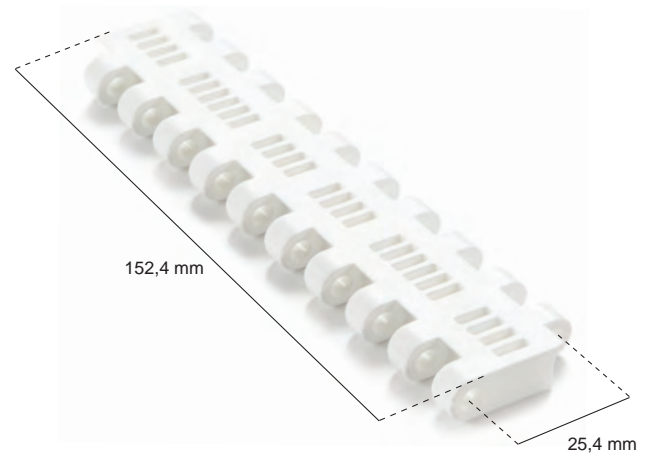

Larghezza del nastro [W]

Minimo [mm]	Incremento standard [mm]	Incremento non standard [mm]	Tolleranza larghezza* [mm]
152,4	Multipli di: 76,2	Multipli di: 15,24	+/-2 fino a 300 +/-3 fino a 600 +/-4 oltre 600

*È opportuno considerare variazioni dimensionali di larghezza e sviluppo del nastro in base a temperature di esercizio e di umidità in caso il nastro sia in poliammide.

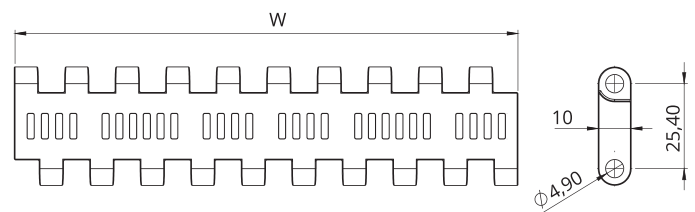

Esempio di codifica

NMHP 254 P22 -PO -W

Tipo _____
 Passo _____
 Superficie del nastro liscia perforata al 22%

Colore nastro: W = bianco / B = blu

Materiale nastro:
 PO = POM - Resina Acetalica / PP = Polipropilene
 PE = Polietilene / PA = Poliammide

NMHP254GT**PASSO 25,4 mm****NASTRI RETTILINEI****Esecuzione:** superficie chiusa con inserto in gomma**Diametro perno:** Ø 4,9 mm**Area aperta:** 0%**Inserto:** gomma 40 Sh**Larghezza minima:** 152,4 mm**Spessore:** 10 mm**Accessori:** facchini - sponde**Certificazione alimentare:** -**Esecuzioni standard**

Materiale nastro	Colore nastro	Colore inserto	Perno
PP	Bianco	Bianco	PP
PE	Grigio	Nero	POM

Altri materiali e colori sono disponibile su richiesta.

Materiale del nastro	Materiale del perno	Resistenza del nastro [N/m]	Range di temperature [°C]	Omologazione	Peso [kg/m ²]
PP	PP	14620	+5 ÷ +90	-	7,10
PE	PE	13000	-73 ÷ +66	-	7,40

PP = Polipropilene - PE = Polietilene - POM = Resina Acetalica - PA = Poliammide

**Larghezza del nastro [W]**

Minimo [mm]	Incremento standard [mm]	Incremento non standard [mm]	Tolleranza larghezza* [mm]
152,4	Multipli di: 76,2	Multipli di: 15,24	+/-2 fino a 300
			+/-3 fino a 600
			+/-4 oltre 600

*È opportuno considerare variazioni dimensionali di larghezza e sviluppo del nastro in base a temperature di esercizio e di umidità in caso il nastro sia in poliammide.

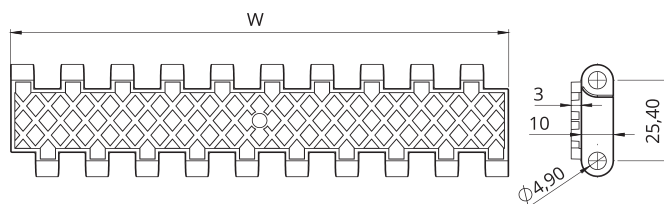
**Esempio di codifica****NMHP 254 GT -PO -W**

Tipo

Passo

Superficie del nastro chiusa con inserto in gomma

Colore nastro: W = bianco / G = Grigio

Materiale nastro:

PO = POM - Resina Acetalica / PP = Polipropilene

PE = Polietilene / PA = Poliammide

PASSO 25,4 mm / 1"

Esecuzione: superficie aperta rised rib
Diametro perno: Ø 4,9 mm
Area aperta: 16%
Area di contatto con il prodotto: 40%
Larghezza minima: 152,4 mm
Spessore: 15,7 mm
Accessori: facchini - sponde
Certificazione alimentare: FDA - EU

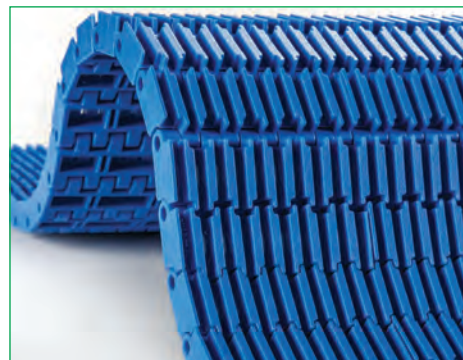

Esecuzioni standard

Materiale nastro	Colore nastro	Perno
PP	Bianco - blu	PP
PE	Bianco - blu	POM
POM	Bianco - blu	PA

Altri materiali e colori sono disponibile su richiesta.

Materiale del nastro	Materiale del perno	Resistenza del nastro [N/m]	Range di temperature [°C]	Omologazione	Peso [kg/m ²]
PP	PP	14620	+5 ÷ +90	FDA - EU	7,30
PE	PE	13000	-73 ÷ +66	FDA - EU	7,60
POM	POM	25300	-43 ÷ +70	FDA - EU	10,30
POM	PA	27300	-40 ÷ +80	FDA - EU	10,10
POM	PP	22250	+5 ÷ +70	FDA - EU	10,10

PP = Polipropilene - PE = Polietilene - POM = Resina Acetalica - PA = Poliammide



Larghezza del nastro [W]

Minimo [mm]	Incremento standard [mm]	Incremento non standard [mm]	Tolleranza larghezza* [mm]
152,4	Multipli di: 76,2	Multipli di: 15,24	+/-2 fino a 300 +/-3 fino a 600 +/-4 oltre 600

*È opportuno considerare variazioni dimensionali di larghezza e sviluppo del nastro in base a temperature di esercizio e di umidità in caso il nastro sia in poliammide.

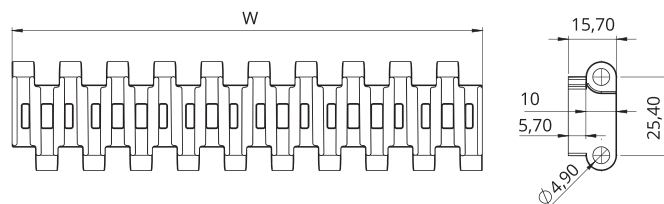

Esempio di codifica

NMHP 254 RR -PO -W

Tipo _____
 Passo _____
 Superficie del nastro aperta rised rib _____

Colore nastro: W = bianco / B = blu
 Materiale nastro:
 PO = POM - Resina Acetalica / PP = Polipropilene
 PE = Polietilene / PA = Poliammide

Accessori serie NMHP254

Facchini

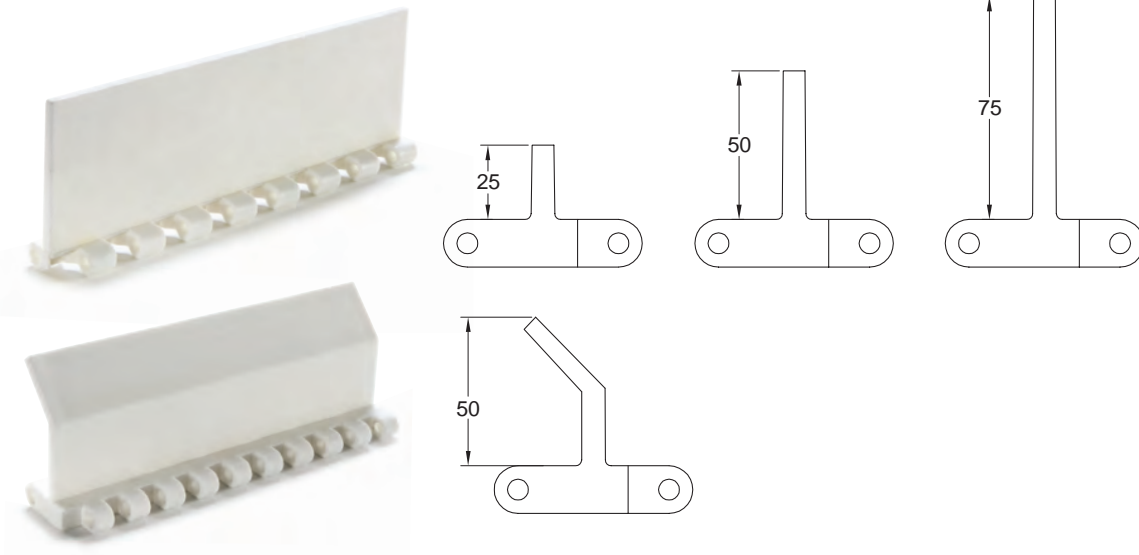

Qualora si rendesse necessario uno spazio laterale libero dai tasselli per il supporto del nastro sul tratto di ritorno, considerare i seguenti scartamenti standard.

È possibile comunque realizzare uno scartamento a misura su richiesta specifica.

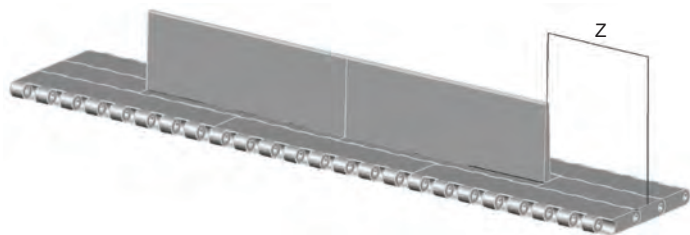

Distanze standard del facchino dal fianco [mm]	Z	15,2	30,4	45,6	60,8
	Z	15,2	30,4	45,6	60,8

In caso di nastri larghi si raccomanda una o più interruzioni dei facchini per permettere il piazzamento delle guide di sostegno sul tratto di ritorno.

La larghezza massima non sostenuta dipende da diversi fattori quali il carico sul nastro, eventuale inclinazione del piano.

Sponde

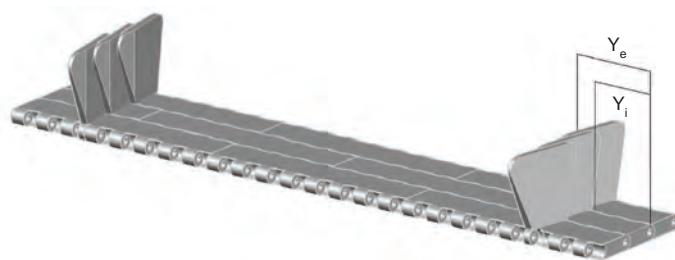
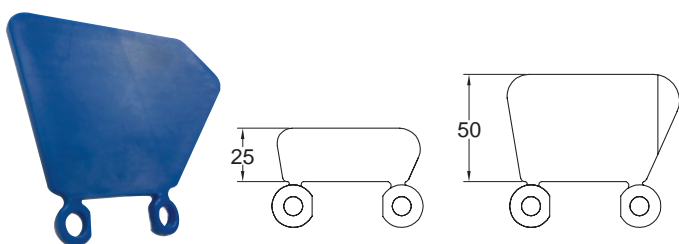

Quota interna ed esterna della sponda dal fianco [mm]	Y _i	16	23	30	38	46	53
	Y _e	26	33	40	48	56	63

Pettine per modello NMHP254RR

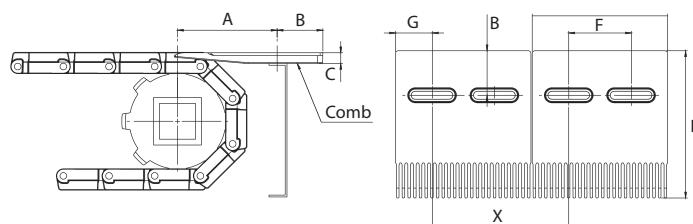

Quota [mm]	A	B	C	D	E	F	G	X
	105-115	25,0	12,5	146,0	150,0	75,0	37,5	155,0

PIGNONI per la serie NMHP254

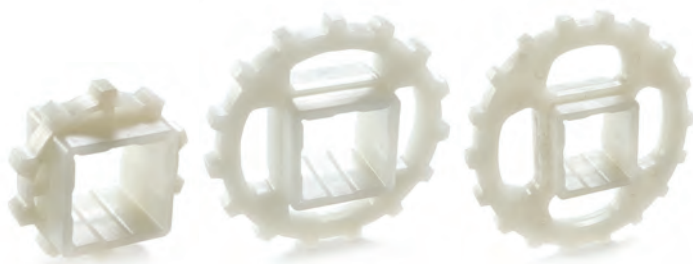

N° denti	Dp [mm]	Do [mm]	A [mm]	B [mm]	Fori disponibili standard	
					Quadrato [mm]	Ø tondo + cava UNI
8	67,4	64	40	12	25x25	25 - 30
10	83,5	82,5	40	12,0	40x40	25 - 30
12	99,7	99,5	40	12,0	40x40	25 - 30
15	124,1	124,0	40	12,0	40x40	25 - 30
18	148,6	149,5	40	12,0	40x40	25 - 30

Materiale standard: nylon PA6 caricato fibra di vetro.

È possibile realizzare da macchina utensile pignoni con numero di denti e materiali diversi.

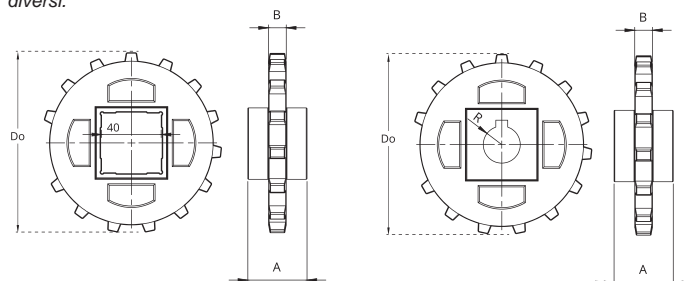

Esempio di codifica

NSHP254 -Q 40 -Z15

Tipo _____

Tipo foro: R = tondo / Q = quadrato _____

Dimensione del foro (mm) _____

Numero denti _____

Larghezza nastro [mm]		152,4	228,6	304,8	381,0	457,2	533,4	609,6	685,8	762,0	838,2	914,4	990,6	1066,8	
N° di pignoni	Albero motore	Tiro nastro ≤ 50% della capacità	2	2	3	4	5	5	6	6	7	7	8	8	9
		Tiro nastro = 100% della capacità	2	3	4	5	6	7	8	9	10	11	13	14	15
	Albero di ritorno		2	2	2	3	3	3	3	4	4	4	4	5	5
Guide di scorrimento			2	3	3	4	4	5	5	6	6	7	7	8	8

Larghezza nastro [mm]		1143	1219,2	1295,4	1371,6	1447,8	1524	1600,2	1676,4	1752,6	1828,8	1905	1981,2	2057,4	
N° di pignoni	Albero motore	Tiro nastro ≤ 50% della capacità	9	10	10	11	11	12	12	12	13	14	14	15	15
		Tiro nastro = 100% della capacità	16	17	18	19	20	21	22	23	25	26	27	28	29
	Albero di ritorno		5	6	6	7	7	7	8	8	8	9	9	10	10
Guide di scorrimento			9	9	10	10	11	11	12	12	13	13	14	14	15

Montaggio

Al montaggio dei pignoni assicurarsi di aver montato tutti i pignoni orientati nella stessa fase.
Bloccare assialmente solo il pignone centrale e lasciare libero il movimento laterale degli altri.

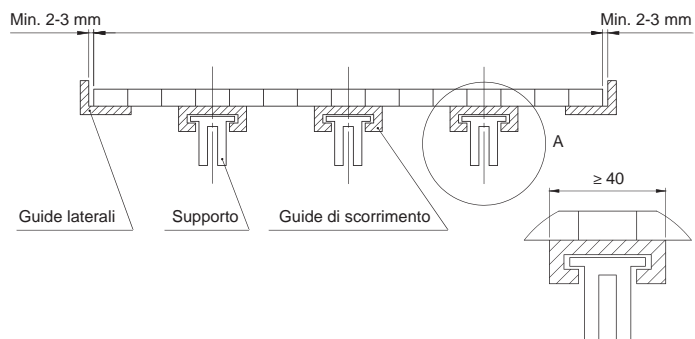

PIGNONI per la serie NMHP254

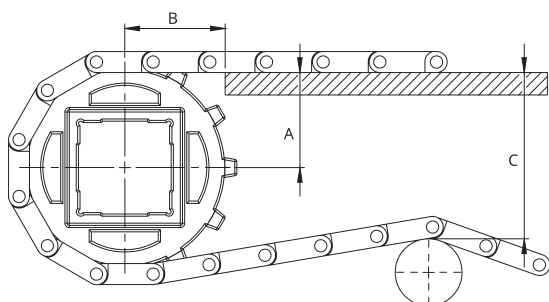

Serie	Z [mm]	A _{max} [mm]	A _{min} [mm]	B1 [mm]	B2 [mm]	C _{max} [mm]
NMHP254	8	28	26	39	28	58
	10	36,8	35,0	41	28	77
	12	45,0	43,5	45	28	93
	15	57,0	56,0	51	28	118
	18	69,0	68,3	55	28	143

A_{max} = quota del piano di scorrimento tale per cui, l'altezza del nastro che si impegna sul pignone, oscilla fra la quota del piano ed una misura inferiore. La variazione è funzione del numero di denti e del passo del nastro.

A_{min} = quota del piano di scorrimento tale per cui, l'altezza del nastro che si impegna sul pignone, oscilla fra la quota del piano ed una misura superiore. La variazione è funzione del numero di denti e del passo del nastro.

La scelta della quota A da adottare è in relazione all'oggetto trasportato (facilità al ribaltamento) ed alla modalità di trasferimento. Si consiglia sempre di smussare lo spigolo del supporto per rendere più fluido il disimpegno del nastro dai supporti.

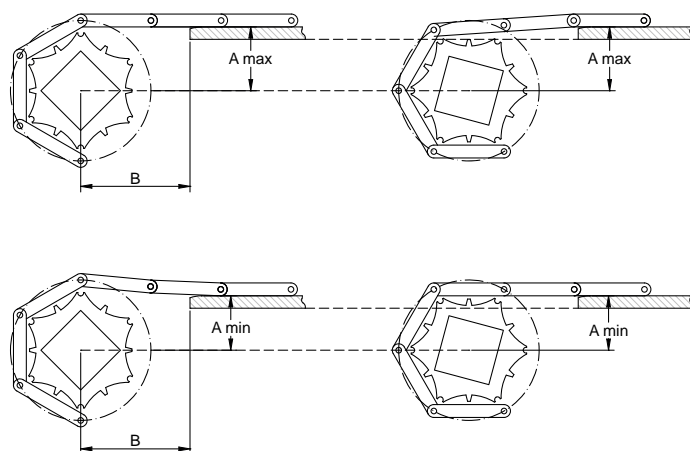

Per evitare un eventuale "infossamento" del nastro nel tratto compreso fra i supporti ed i pignoni è possibile far proseguire il supporto fra i pignoni. Si definiscono pertanto due quote minime B1 e B2.

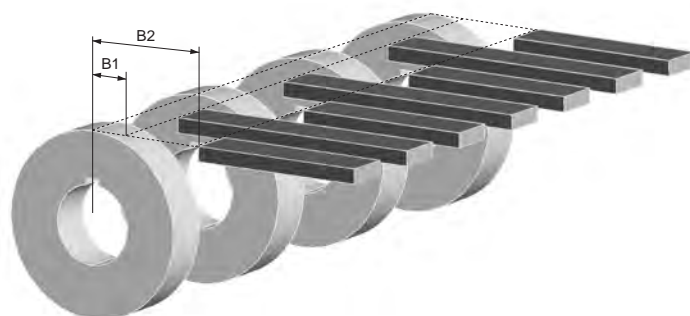

PASSO 38,1 mm / 1,5"

Esecuzione: superficie chiusa liscia
Diametro perno: Ø 5,7 mm
Area aperta: 0%
Apertura fori: -
Larghezza minima: 152,4 mm
Spessore: 12,5 mm
Accessori: facchini - sponde
Certificazione alimentare: FDA - EU

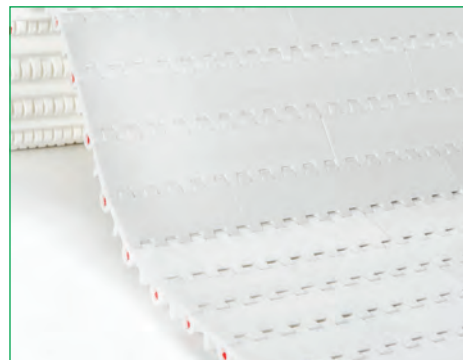

Esecuzioni standard

Materiale nastro	Colore nastro	Perno
PP	Bianco - blu	PP
PE	Bianco - blu	POM
POM	Bianco - blu	PA

Altri materiali e colori sono disponibile su richiesta.

Materiale del nastro	Materiale del perno	Resistenza del nastro [N/m]	Range di temperature [°C]	Omologazione	Peso [kg/m ²]
PP	PP	15900	+5 ÷ +90	FDA - EU	6,35
PE	PE	15200	-73 ÷ +66	FDA - EU	6,60
POM	POM	26950	-43 ÷ +70	FDA - EU	9,60
POM	PA	29100	-40 ÷ +80	FDA - EU	9,30
POM	PP	24200	+5 ÷ +70	FDA - EU	9,30

PP = Polipropilene - PE = Polietilene - POM = Resina Acetalica - PA = Poliammide

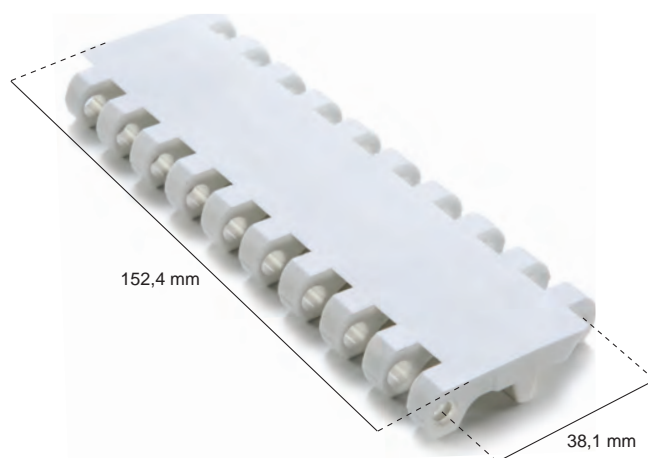

Larghezza del nastro [W]

Minimo [mm]	Incremento standard [mm]	Incremento non standard [mm]	Tolleranza larghezza* [mm]
152,4	Multipli di: 76,2	Multipli di: 15,24	+/-2 fino a 300
			+/-3 fino a 600
			+/-4 oltre 600

*È opportuno considerare variazioni dimensionali di larghezza e sviluppo del nastro in base a temperature di esercizio e di umidità in caso il nastro sia in poliammide.

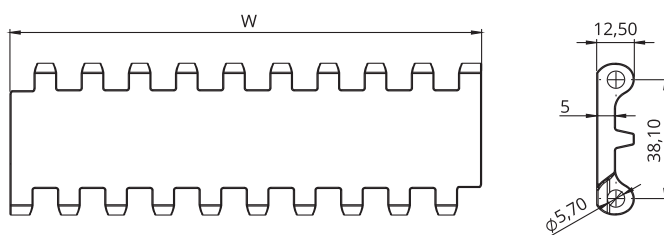

Esempio di codifica

NMEC 381 C -PO -W

Tipo _____
 Passo _____
 Superficie del nastro chiusa liscia _____

Colore nastro: W = bianco / B = blu
 Materiale nastro:
 PO = POM - Resina Acetalica / PP = Polipropilene
 PE = Polietilene / PA = Poliammide

NMEC381P22**PASSO 38,1 mm / 1,5"****NASTRI RETTILINEI****Esecuzione:** superficie aperta liscia**Diametro perno:** Ø 5,7 mm**Area aperta:** 22%**Apertura fori:** 2,5 x 8 mm**Larghezza minima:** 152,4 mm**Spessore:** 12,5 mm**Accessori:** facchini - sponde**Certificazione alimentare:** FDA - EU**Esecuzioni standard**

Materiale nastro	Colore nastro	Perno
PP	Bianco - blu	PP
PE	Bianco - blu	POM
POM	Bianco - blu	PA

Altri materiali e colori sono disponibile su richiesta.

Materiale del nastro	Materiale del perno	Resistenza del nastro [N/m]	Range di temperature [°C]	Omologazione	Peso [kg/m ²]
PP	PP	15270	+5 ÷ +90	FDA - EU	5,70
PE	PE	13970	-73 ÷ +66	FDA - EU	5,90
POM	POM	26900	-43 ÷ +70	FDA - EU	8,60
POM	PA	29000	-40 ÷ +80	FDA - EU	8,30
POM	PP	23650	+5 ÷ +70	FDA - EU	8,30

PP = Polipropilene - PE = Polietilene - POM = Resina Acetalica - PA = Poliammide

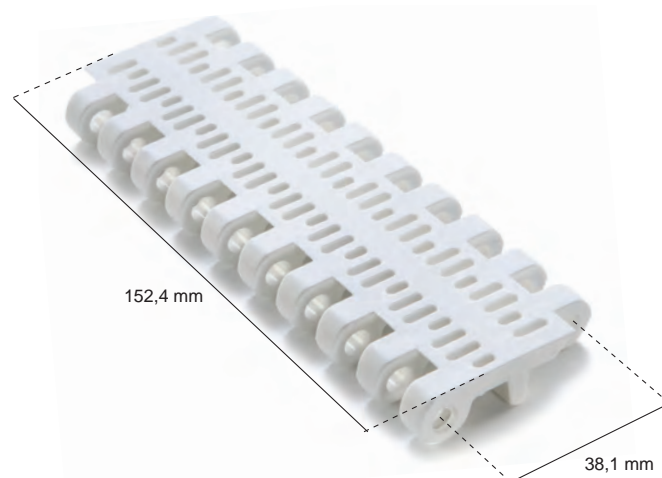
**Larghezza del nastro [W]**

Minimo [mm]	Incremento standard [mm]	Incremento non standard [mm]	Tolleranza larghezza* [mm]
152,4	Multipli di: 76,2	Multipli di: 15,24	+/-2 fino a 300 +/-3 fino a 600 +/-4 oltre 600

*È opportuno considerare variazioni dimensionali di larghezza e sviluppo del nastro in base a temperature di esercizio e di umidità in caso il nastro sia in poliammide.

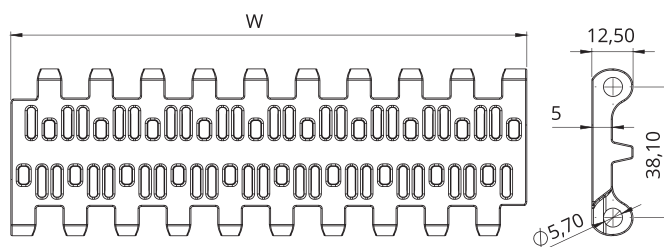
**Esempio di codifica****NMEC 381 P22 -PO -W**

Tipo

Passo

Superficie del nastro aperta liscia

Colore nastro: W = bianco / B = blu

Materiale nastro:

PO = POM - Resina Acetalica / PP = Polipropilene

PE = Polietilene / PA = Poliammide

PASSO 38,1 mm / 1,5"

Esecuzione: superficie aperta liscia flush grid

Diametro perno: Ø 5,7 mm

Area aperta: 30%

Apertura fori: 6,5x11 mm

Larghezza minima: 152,4 mm

Spessore: 12,5 mm

Accessori: facchini - sponde

Certificazione alimentare: FDA - EU



Esecuzioni standard

Materiale nastro	Colore nastro	Perno
PP	Bianco - blu	PP
PE	Bianco - blu	POM
POM	Bianco - blu	PA

Altri materiali e colori sono disponibile su richiesta.

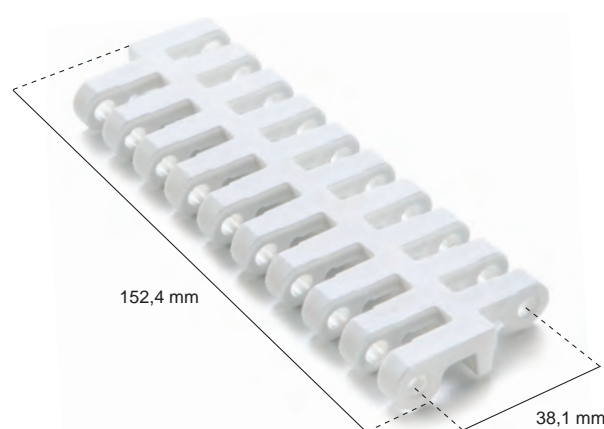

Materiale del nastro	Materiale del perno	Resistenza del nastro [N/m]	Range di temperature [°C]	Omologazione	Peso [kg/m²]
PP	PP	14900	+5 ÷ +90	FDA - EU	5,30
PE	PE	14300	-73 ÷ +66	FDA - EU	5,40
POM	POM	24800	-43 ÷ +70	FDA - EU	8,00
POM	PA	26850	-40 ÷ +80	FDA - EU	7,70
POM	PP	21850	+5 ÷ +70	FDA - EU	7,70

PP = Polipropilene - PE = Polietilene - POM = Resina Acetalica - PA = Poliammide

Larghezza del nastro [W]

Minimo [mm]	Incremento standard [mm]	Incremento non standard [mm]	Tolleranza larghezza* [mm]
152,4	Multipli di: 76,2	Multipli di: 15,24	+/-2 fino a 300 +/-3 fino a 600 +/-4 oltre 600

*È opportuno considerare variazioni dimensionali di larghezza e sviluppo del nastro in base a temperature di esercizio e di umidità in caso il nastro sia in poliammide.

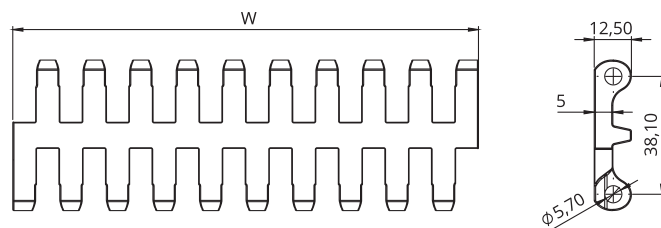

Esempio di codifica

NMEC 381 FG -PO -W

Tipo _____
 Passo _____
 Superficie del nastro aperta liscia flush grid

Colore nastro: W = bianco / B = blu
 Materiale nastro:
 PO = POM - Resina Acetalica / PP = Polipropilene
 PE = Polietilene / PA = Poliammide

NMEC381NT

PASSO 38,1 mm / 1,5"

NASTRI RETTILINEI

Esecuzione: superficie chiusa con rilievi cilindrici

Diametro perno: Ø 5,7 mm

Area aperta: 0%

Apertura fori: -

Larghezza minima: 152,4 mm

Spessore: 14,5 mm

Accessori: facchini - sponde

Certificazione alimentare: FDA - EU



Esecuzioni standard

Materiale nastro	Colore nastro	Perno
PP	Bianco - blu	PP
PE	Bianco - blu	POM
POM	Bianco - blu	PA

Altri materiali e colori sono disponibile su richiesta.

Materiale del nastro	Materiale del perno	Resistenza del nastro [N/m]	Range di temperature [°C]	Omologazione	Peso [kg/m²]
PP	PP	15900	+5 ÷ +90	FDA - EU	6,50
PE	PE	15200	-73 ÷ +66	FDA - EU	6,85
POM	POM	26950	-43 ÷ +70	FDA - EU	9,90
POM	PA	29100	-40 ÷ +80	FDA - EU	9,60
POM	PP	24200	+5 ÷ +70	FDA - EU	9,60

PP = Polipropilene - PE = Polietilene - POM = Resina Acetalica - PA = Poliammide

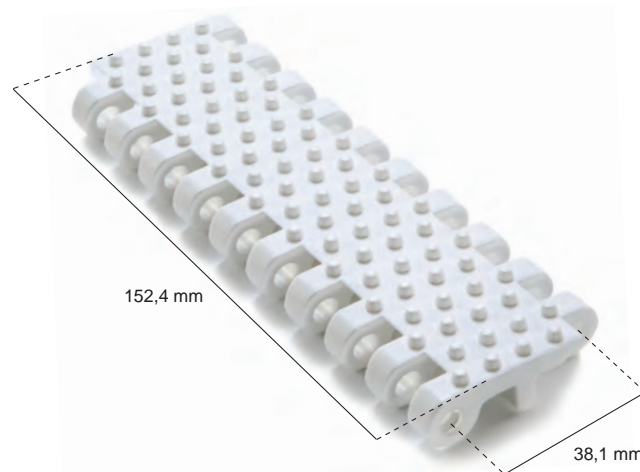

Larghezza del nastro [W]

Minimo [mm]	Incremento standard [mm]	Incremento non standard [mm]	Tolleranza larghezza* [mm]
152,4	Multipli di: 76,2	Multipli di: 15,24	+/-2 fino a 300
			+/-3 fino a 600
			+/-4 oltre 600

*È opportuno considerare variazioni dimensionali di larghezza e sviluppo del nastro in base a temperature di esercizio e di umidità in caso il nastro sia in poliammide.

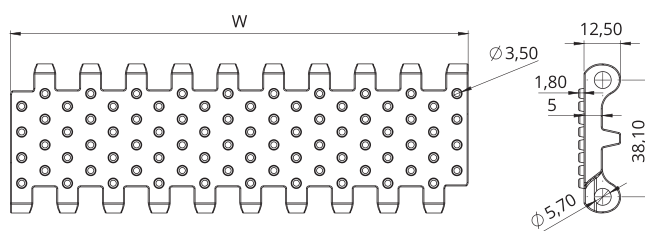

Esempio di codifica

NMEC 381 NT -PO -W

Tipo

Passo

Superficie del nastro chiusa con rilievi cilindrici

Colore nastro: W = bianco / B = blu

Materiale nastro:
PO = POM - Resina Acetalica / PP = Polipropilene
PE = Polietilene / PA = Poliammide

Accessori serie NMEC381

Facchini

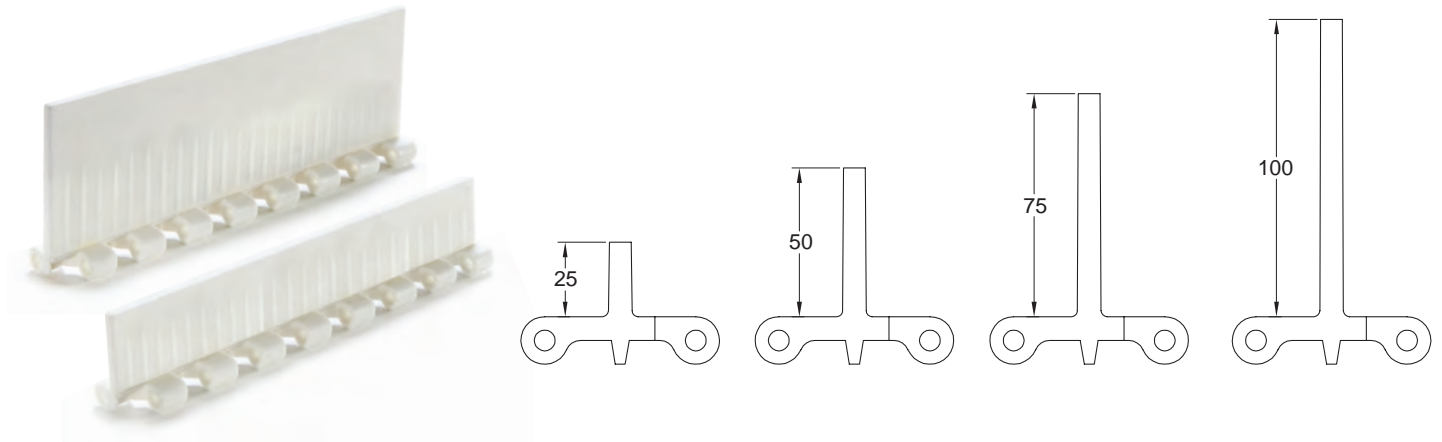

Qualora si rendesse necessario uno spazio laterale libero dai tasselli per il supporto del nastro sul tratto di ritorno, considerare i seguenti scartamenti standard. È possibile comunque realizzare uno scartamento a misura su richiesta specifica.

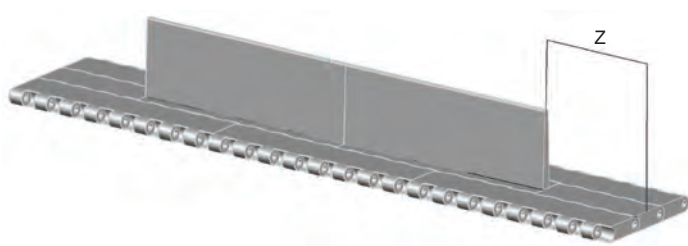

Distanze standard del facchino dal fianco [mm]	Z	15,2	30,4	45,6	60,8
	Z	15,2	30,4	45,6	60,8

In caso di nastri larghi si raccomanda una o più interruzioni dei facchini per permettere il piazzamento delle guide di sostegno sul tratto di ritorno.

La larghezza massima non sostenuta dipende da diversi fattori quali il carico sul nastro, eventuale inclinazione del piano.

Sponde

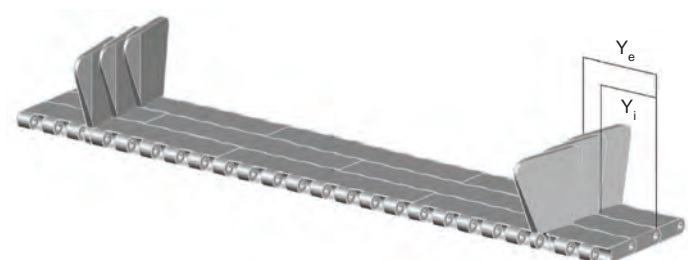
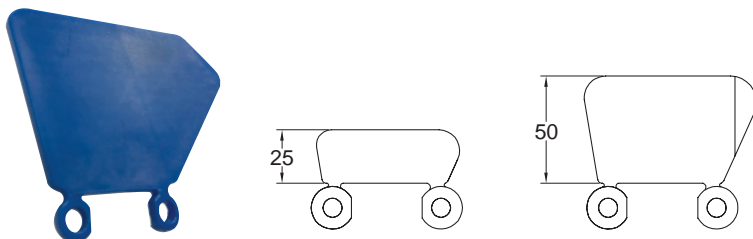

Quota interna ed esterna della sponda dal fianco [mm]	Y _i	16	23	30	38	46	53
	Y _e	26	33	40	48	56	63

PIGNONI per la serie NMEC381

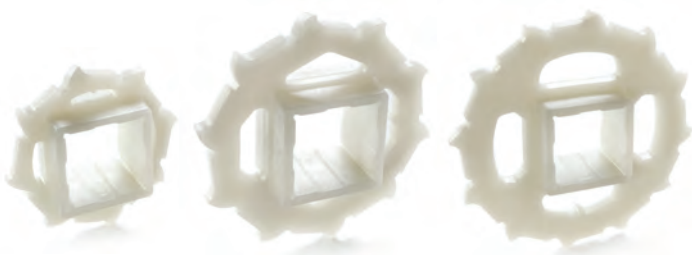

N° denti	Dp [mm]	Do [mm]	A [mm]	B [mm]	Fori disponibili standard	
					Quadrato [mm]	Ø tondo + cava UNI
8	99,6	97,6	40	10,0	40x40	20 - 25 - 30
10	123,3	122,0	40	10,0	40x40	20 - 25 - 30
12	147,2	146,4	40	10,0	40x40	20 - 25 - 30

Materiale standard: nylon PA6 caricato fibra di vetro.
È possibile realizzare da macchina utensile pignoni con numero di denti e materiali diversi.

Esempio di codifica NSEC381 -Q 40 -Z10

Tipo _____

Tipo foro: R = tondo / Q = quadrato _____

Dimensione del foro (mm) _____

Numero denti _____

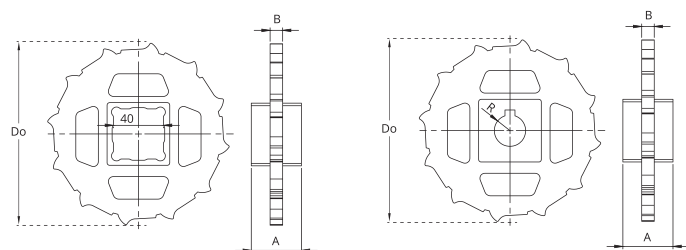

Larghezza nastro [mm]		152,4	228,6	304,8	381,0	457,2	533,4	609,6	685,8	762,0	838,2	914,4	990,6	1066,8	
N° di pignoni	Albero motore	Tiro nastro ≤ 50% della capacità	2	2	3	4	5	5	6	6	7	7	8	8	9
		Tiro nastro = 100% della capacità	2	2	3	4	5	6	7	8	9	10	11	12	13
	Albero di ritorno	2	2	2	3	3	3	3	4	4	4	4	5	5	
Guide di scorrimento		2	3	3	3	4	4	5	5	5	6	6	6	7	

Larghezza nastro [mm]		1143,0	1219,2	1295,4	1371,6	1447,8	1524,0	1600,2	1676,4	1752,6	1828,8	1905,0	1981,2	2057,4	
N° di pignoni	Albero motore	Tiro nastro ≤ 50% della capacità	9	10	10	11	11	12	12	12	13	14	14	15	15
		Tiro nastro = 100% della capacità	14	15	16	17	18	19	20	20	21	22	23	24	25
	Albero di ritorno	5	6	6	7	7	7	8	8	8	9	9	10	10	
Guide di scorrimento		7	8	8	8	9	9	10	10	10	11	11	11	12	

Montaggio

Al montaggio dei pignoni assicurarsi di aver montato tutti i pignoni orientati nella stessa fase.
Bloccare assialmente solo il pignone centrale e lasciare libero il movimento laterale degli altri.

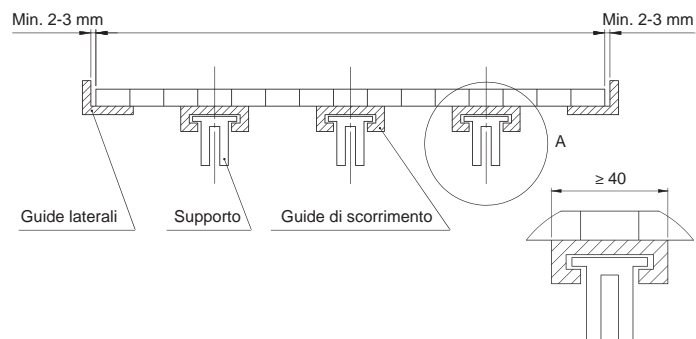

NASTRI RETTILINEI

PIGNONI per la serie NMEC381

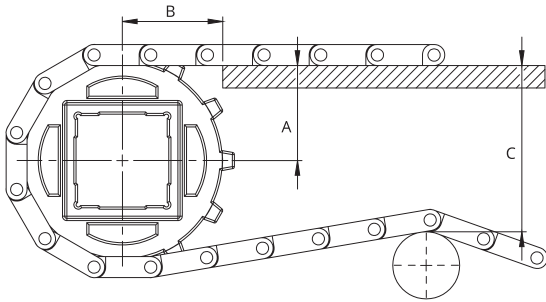

Serie	Z [mm]	A _{max} [mm]	A _{min} [mm]	B1 [mm]	B2 [mm]	C _{max} [mm]
NMEC381	8	44,0	41,0	49	42	91
	10	55,5	54,0	55	42	116
	12	67,5	66,5	59	42	140

A_{max} = quota del piano di scorrimento tale per cui, l'altezza del nastro che si impegna sul pignone, oscilla fra la quota del piano ed una misura inferiore. La variazione è funzione del numero di denti e del passo del nastro.

A_{min} = quota del piano di scorrimento tale per cui, l'altezza del nastro che si impegna sul pignone, oscilla fra la quota del piano ed una misura superiore. La variazione è funzione del numero di denti e del passo del nastro.

La scelta della quota A da adottare è in relazione all'oggetto trasportato (facilità al ribaltamento) ed alla modalità di trasferimento. Si consiglia sempre di smussare lo spigolo del supporto per rendere più fluido il disimpegno del nastro dai supporti.

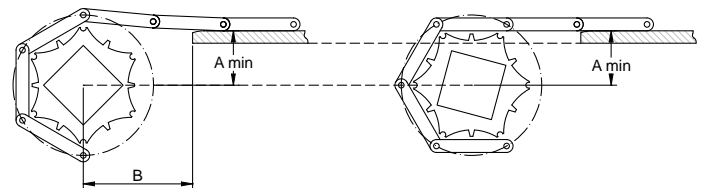
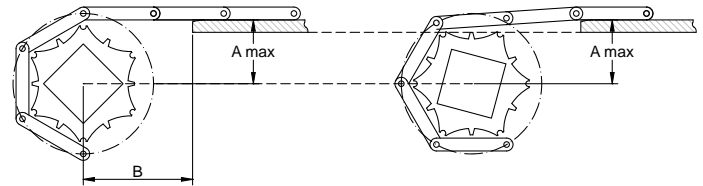

Per evitare un eventuale "infossamento" del nastro nel tratto compreso fra i supporti ed i pignoni è possibile far proseguire il supporto fra i pignoni. Si definiscono pertanto due quote minime B1 e B2.

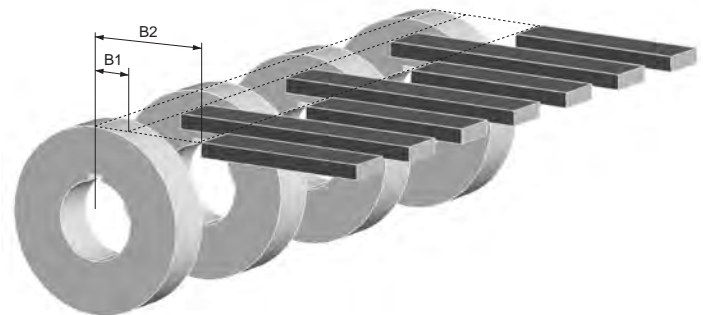

NMEC508C

PASSO 50,8 mm / 2"

NASTRI RETTILINEI

- Esecuzione:** superficie chiusa liscia
- Diametro perno:** Ø 7 mm
- Area aperta:** 0%
- Apertura fori:** -
- Larghezza minima:** 200 mm
- Spessore:** 16 mm
- Accessori:** facchini - sponde
- Certificazione alimentare:** FDA - EU



Esecuzioni standard

Materiale nastro	Colore nastro	Perno
PP	Bianco - blu	PP
PE	Bianco - blu	POM
POM	Bianco - blu	PA

Altri materiali e colori sono disponibile su richiesta.

Materiale del nastro	Materiale del perno	Resistenza del nastro [N/m]	Range di temperature [°C]	Omologazione	Peso [kg/m ²]
PP	PP	17500	+5 ÷ +90	FDA - EU	8,00
PE	PE	16750	-73 ÷ +66	FDA - EU	8,20
POM	POM	29500	-43 ÷ +70	FDA - EU	12,10
POM	PA	31500	-40 ÷ +80	FDA - EU	11,70
POM	PP	25650	+5 ÷ +70	FDA - EU	11,70

PP = Polipropilene - PE = Polietilene - POM = Resina Acetalica - PA = Poliammide

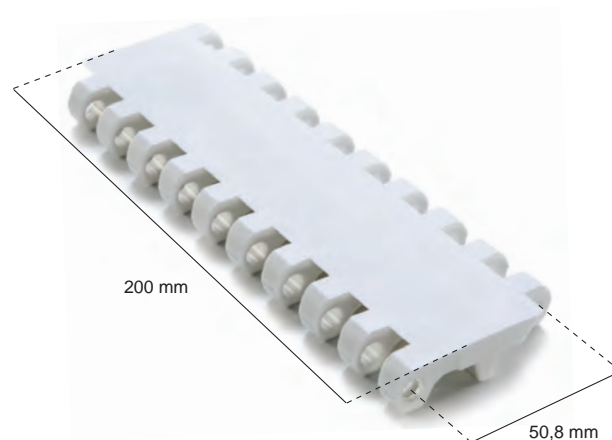

Larghezza del nastro [W]

Minimo [mm]	Incremento standard [mm]	Incremento non standard [mm]	Tolleranza larghezza* [mm]
200	Multipli di: 100	20	+/-2 fino a 300
			+/-3 fino a 600
			+/-4 oltre 600

*È opportuno considerare variazioni dimensionali di larghezza e sviluppo del nastro in base a temperature di esercizio e di umidità in caso il nastro sia in poliammide.

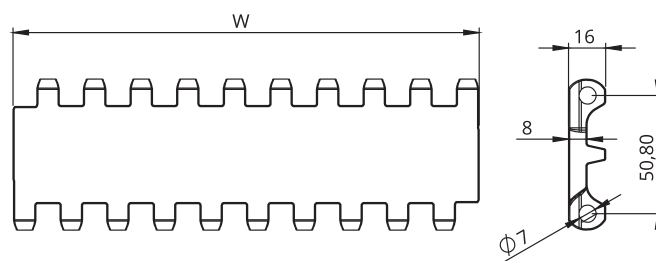

Esempio di codifica

NMEC 508 C -PO -W

Tipo _____

Passo _____

Superficie del nastro chiusa liscia _____

Colore nastro: W = bianco / B = blu _____

Materiale nastro:
 PO = POM - Resina Acetalica / PP = Polipropilene
 PE = Polietilene / PA = Poliammide _____

PASSO 50,8 mm / 2"

Esecuzione: superficie aperta liscia
Diametro perno: Ø 7 mm
Area aperta: 11%
Apertura fori: 1,2x12 mm
Larghezza minima: 200 mm
Spessore: 16 mm
Accessori: facchini - sponde
Certificazione alimentare: FDA - EU

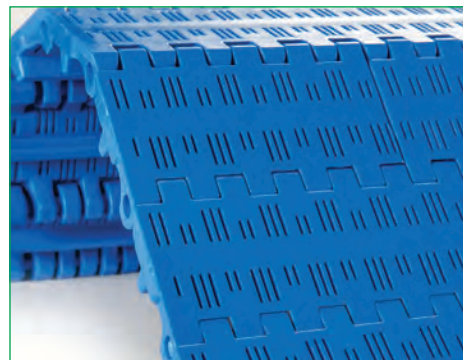

Esecuzioni standard

Materiale nastro	Colore nastro	Perno
PP	Bianco - blu	PP
PE	Bianco - blu	POM
POM	Bianco - blu	PA

Altri materiali e colori sono disponibile su richiesta.

Materiale del nastro	Materiale del perno	Resistenza del nastro [N/m]	Range di temperature [°C]	Omologazione	Peso [kg/m ²]
PP	PP	16060	+5 ÷ +90	FDA - EU	6,90
PE	PE	15000	-73 ÷ +66	FDA - EU	7,20
POM	POM	28300	-43 ÷ +70	FDA - EU	10,50
POM	PA	30200	-40 ÷ +80	FDA - EU	10,20
POM	PP	24600	+5 ÷ +70	FDA - EU	10,20

PP = Polipropilene - PE = Polietilene - POM = Resina Acetalica - PA = Poliammide

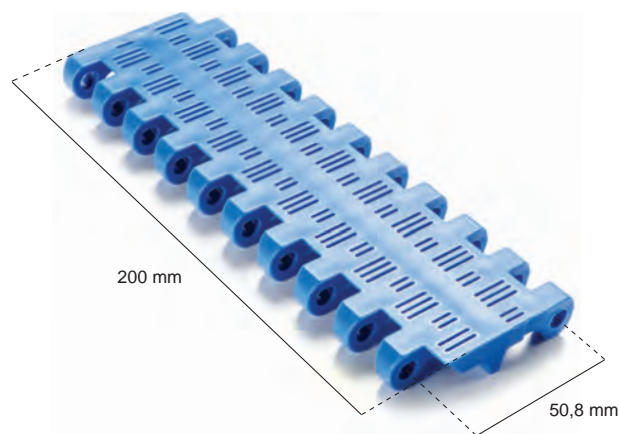

Larghezza del nastro [W]

Minimo [mm]	Incremento standard [mm]	Incremento non standard [mm]	Tolleranza larghezza* [mm]
200	Multipli di: 100	20	+/-2 fino a 300 +/-3 fino a 600 +/-4 oltre 600

*È opportuno considerare variazioni dimensionali di larghezza e sviluppo del nastro in base a temperature di esercizio e di umidità in caso il nastro sia in poliammide.

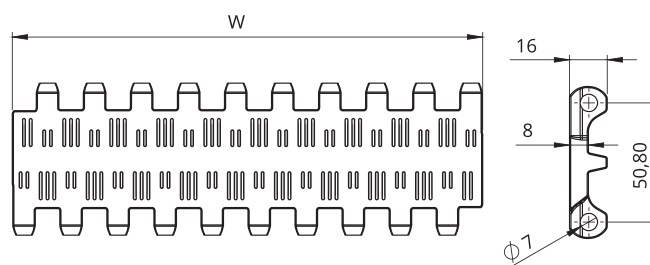

Esempio di codifica

NMEC 508 P11 -PO -W

Tipo _____
 Passo _____
 Superficie del nastro aperta all'11% liscia

Colore nastro: W = bianco / B = blu
 Materiale nastro:
 PO = POM - Resina Acetalica / PP = Polipropilene
 PE = Polietilene / PA = Poliammide

NMEC508P13

PASSO 50,8 mm / 2"

NASTRI RETTILINEI

- Esecuzione:** superficie forata liscia
- Diametro perno:** Ø 7 mm
- Area aperta:** 13%
- Apertura fori:** Fori Ø 4 mm
- Larghezza minima:** 200 mm
- Spessore:** 16 mm
- Accessori:** facchini - sponde
- Certificazione alimentare:** FDA - EU



Esecuzioni standard

Materiale nastro	Colore nastro	Perno
PP	Bianco - blu	PP
PE	Bianco - blu	POM
POM	Bianco - blu	PA

Altri materiali e colori sono disponibile su richiesta.

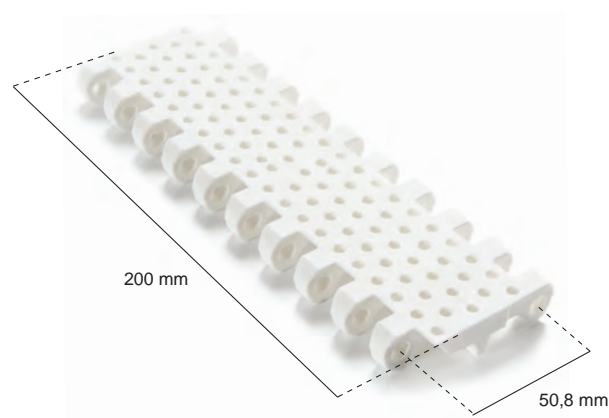

Materiale del nastro	Materiale del perno	Resistenza del nastro [N/m]	Range di temperature [°C]	Omologazione	Peso [kg/m²]
PP	PP	16060	+5 ÷ +90	FDA - EU	6,90
PE	PE	15000	-73 ÷ +66	FDA - EU	7,20
POM	POM	28400	-43 ÷ +70	FDA - EU	10,50
POM	PA	30200	-40 ÷ +80	FDA - EU	10,20
POM	PP	24600	+5 ÷ +70	FDA - EU	10,20

PP = Polipropilene - PE = Polietilene - POM = Resina Acetalica - PA = Poliammide

Larghezza del nastro [W]

Minimo [mm]	Incremento standard [mm]	Incremento non standard [mm]	Tolleranza larghezza* [mm]
200	Multipli di: 100	20	+/-2 fino a 300
			+/-3 fino a 600
			+/-4 oltre 600

*È opportuno considerare variazioni dimensionali di larghezza e sviluppo del nastro in base a temperature di esercizio e di umidità in caso il nastro sia in poliammide.

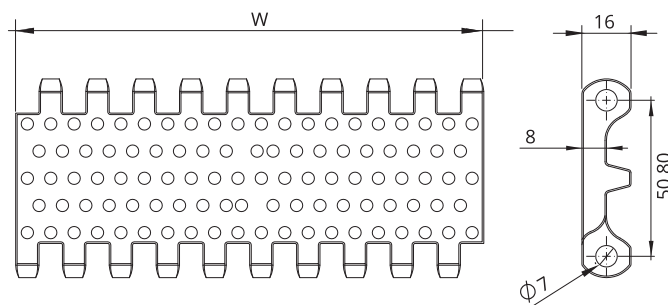

Esempio di codifica

NMEC 508 P13 -PO -W

Tipo
 Passo
 Superficie del nastro forata al 13% liscia

Colore nastro: W = bianco / B = blu
 Materiale nastro:
 PO = POM - Resina Acetalica / PP = Polipropilene
 PE = Polietilene / PA = Poliammide

PASSO 50,8 mm / 2"

Esecuzione: superficie aperta liscia
Diametro perno: Ø 7 mm
Area aperta: 22%
Apertura fori max.: 3x12 mm
Larghezza minima: 200 mm
Spessore: 16 mm
Accessori: facchini - sponde
Certificazione alimentare: FDA - EU



Esecuzioni standard

Materiale nastro	Colore nastro	Perno
PP	Bianco - blu	PP
PE	Bianco - blu	POM
POM	Bianco - blu	PA

Altri materiali e colori sono disponibile su richiesta.

Materiale del nastro	Materiale del perno	Resistenza del nastro [N/m]	Range di temperature [°C]	Omologazione	Peso [kg/m ²]
PP	PP	16060	+5 ÷ +90	FDA - EU	6,90
PE	PE	15000	-73 ÷ +66	FDA - EU	7,20
POM	POM	28300	-43 ÷ +70	FDA - EU	10,50
POM	PA	30200	-40 ÷ +80	FDA - EU	10,20
POM	PP	24600	+5 ÷ +70	FDA - EU	10,20

PP = Polipropilene - PE = Polietilene - POM = Resina Acetalica - PA = Poliammide

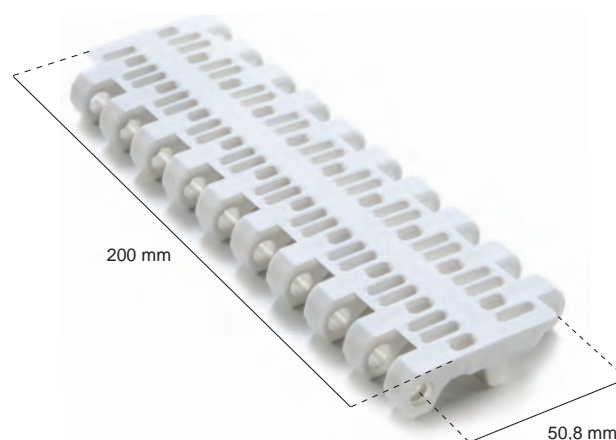

Larghezza del nastro [W]

Minimo [mm]	Incremento standard [mm]	Incremento non standard [mm]	Tolleranza larghezza* [mm]
200	Multipli di: 100	20	+/-2 fino a 300
			+/-3 fino a 600
			+/-4 oltre 600

*È opportuno considerare variazioni dimensionali di larghezza e sviluppo del nastro in base a temperature di esercizio e di umidità in caso il nastro sia in poliammide.

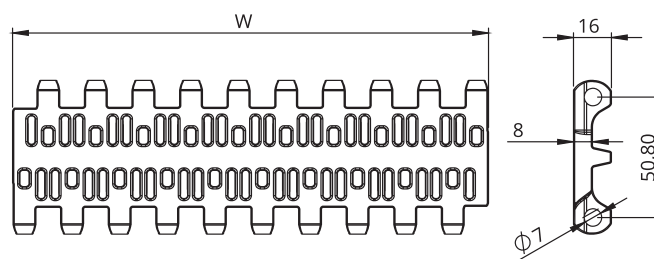

Esempio di codifica

NMEC 508 P22 -PO -W

Tipo _____
 Passo _____
 Superficie del nastro aperta aL 22% liscia

Colore nastro: W = bianco / B = blu
 Materiale nastro:
 PO = POM - Resina Acetalica / PP = Polipropilene
 PE = Polietilene / PA = Poliammide

Esecuzione: superficie aperta liscia flush grid**Diametro perno:** Ø 7 mm**Area aperta:** 35%**Apertura fori:** 9x12 mm**Larghezza minima:** 200 mm**Spessore:** 16 mm**Accessori:** facchini - sponde**Certificazione alimentare:** FDA - EU**Esecuzioni standard**

Materiale nastro	Colore nastro	Perno
PP	Bianco - blu	PP
PE	Bianco - blu	POM
POM	Bianco - blu	PA

Altri materiali e colori sono disponibile su richiesta.

Materiale del nastro	Materiale del perno	Resistenza del nastro [N/m]	Range di temperature [°C]	Omologazione	Peso [kg/m ²]
PP	PP	15050	+5 ÷ +90	FDA - EU	6,0
PE	PE	12100	-73 ÷ +66	FDA - EU	7,00
POM	POM	24900	-43 ÷ +70	FDA - EU	10,30
POM	PA	26600	-40 ÷ +80	FDA - EU	10,20
POM	PP	21600	+5 ÷ +70	FDA - EU	10,20

PP = Polipropilene - PE = Polietilene - POM = Resina Acetalica - PA = Poliammide

Larghezza del nastro [W]

Minimo [mm]	Incremento standard [mm]	Incremento non standard [mm]	Tolleranza larghezza* [mm]
200	Multipli di: 100	20	+/-2 fino a 300 +/-3 fino a 600 +/-4 oltre 600

*È opportuno considerare variazioni dimensionali di larghezza e sviluppo del nastro in base a temperature di esercizio e di umidità in caso il nastro sia in poliammide.

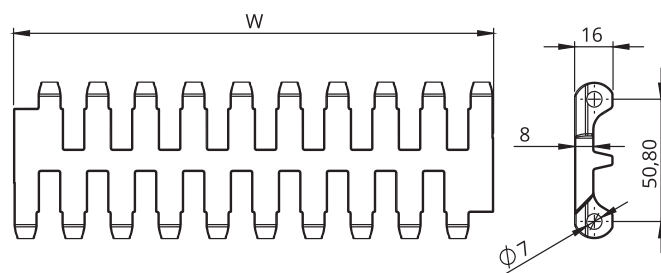
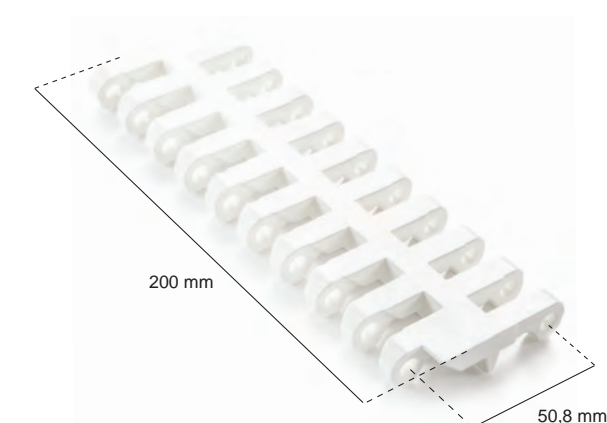
**Esempio di codifica****NMEC 508 FG -PO -W**

Tipo

Passo

Superficie del nastro aperta liscia flush grid

Colore nastro: W = bianco / B = blu

Materiale nastro:
PO = POM - Resina Acetalica / PP = Polipropilene
PE = Polietilene / PA = Poliammide

PASSO 50,8 mm / 2"

Esecuzione: superficie chiusa con rilievi a piramide

Diametro perno: Ø 7 mm

Area aperta: 0%

Apertura fori: -

Larghezza minima: 200 mm

Spessore: 17 mm

Accessori: facchini - sponde

Certificazione alimentare: FDA - EU

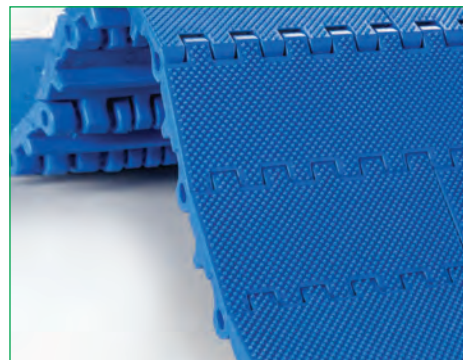

Esecuzioni standard

Materiale nastro	Colore nastro	Perno
PP	Bianco - blu	PP
PE	Bianco - blu	POM
POM	Bianco - blu	PA

Altri materiali e colori sono disponibile su richiesta.

Materiale del nastro	Materiale del perno	Resistenza del nastro [N/m]	Range di temperature [°C]	Omologazione	Peso [kg/m ²]
PP	PP	17500	+5 ÷ +90	FDA - EU	8,00
PE	PE	16750	-73 ÷ +66	FDA - EU	8,20
POM	POM	29500	-43 ÷ +70	FDA - EU	12,20
POM	PA	31500	-40 ÷ +80	FDA - EU	11,90
POM	PP	25650	+5 ÷ +70	FDA - EU	11,90

PP = Polipropilene - PE = Polietilene - POM = Resina Acetalica - PA = Poliammide

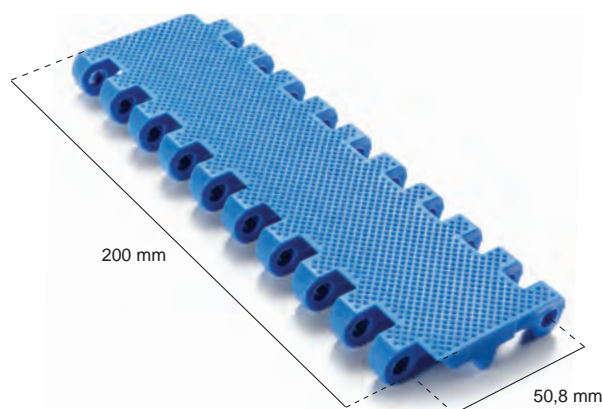

Larghezza del nastro [W]

Minimo [mm]	Incremento standard [mm]	Incremento non standard [mm]	Tolleranza larghezza* [mm]
200	Multipli di: 100	20	+/-2 fino a 300
			+/-3 fino a 600
			+/-4 oltre 600

*È opportuno considerare variazioni dimensionali di larghezza e sviluppo del nastro in base a temperature di esercizio e di umidità in caso il nastro sia in poliammide.

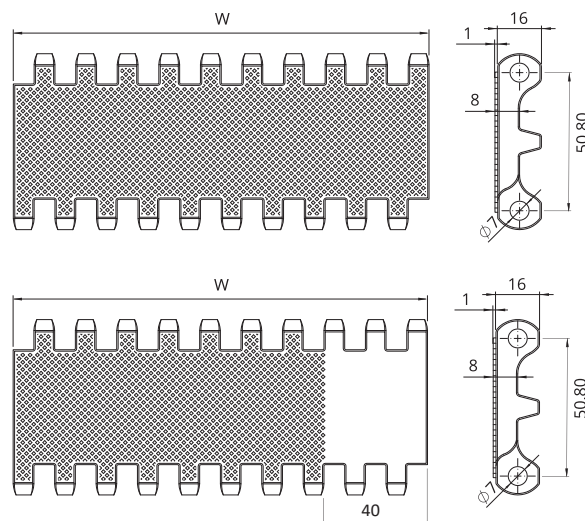

Esempio di codifica

NMEC 508 DT -PO -W

Tipo _____

Passo _____

Superficie del nastro chiusa con rilievi a pira _____

Colore nastro: W = bianco / B = blu

Materiale nastro:
 PO = POM - Resina Acetalica / PP = Polipropilene
 PE = Polietilene / PA = Poliammide

Accessori serie NMEC508

Facchini

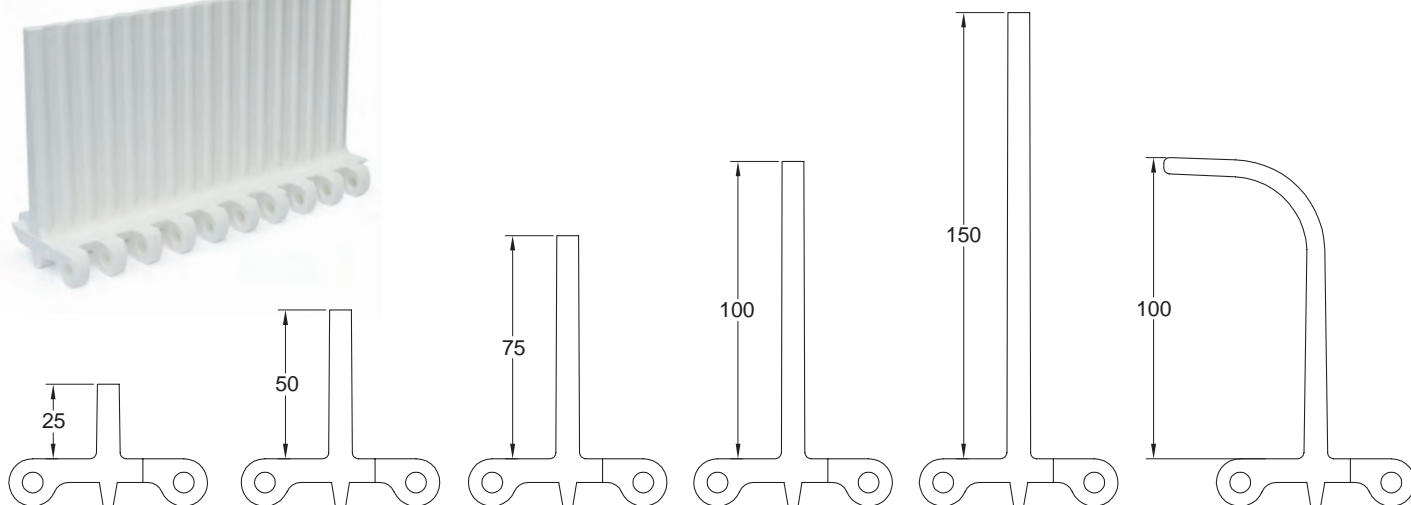
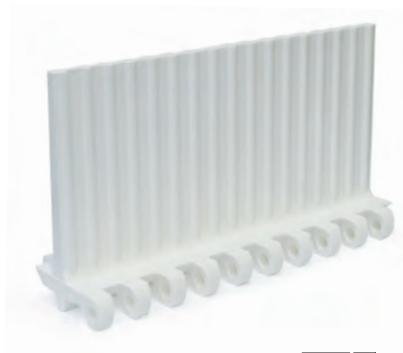

Qualora si rendesse necessario uno spazio laterale libero dai tasselli per il supporto del nastro sul tratto di ritorno, considerare i seguenti scartamenti standard.
È possibile comunque realizzare uno scartamento a misura su richiesta specifica.

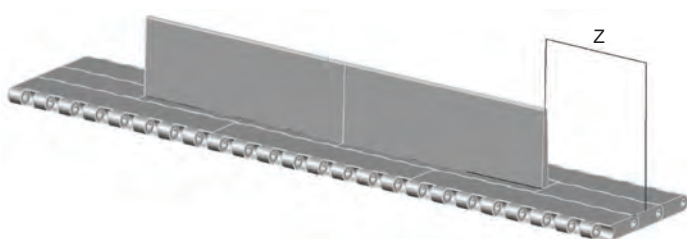

Distanze standard del facchino dal fianco [mm]	Z	40	60	80	100
	Z	40	60	80	100

In caso di nastri larghi si raccomanda una o più interruzioni dei facchini per permettere il piazzamento delle guide di sostegno sul tratto di ritorno.

La larghezza massima non sostenuta dipende da diversi fattori quali il carico sul nastro, eventuale inclinazione del piano.

Sponde

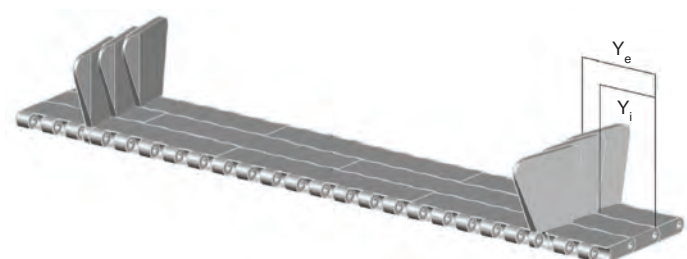
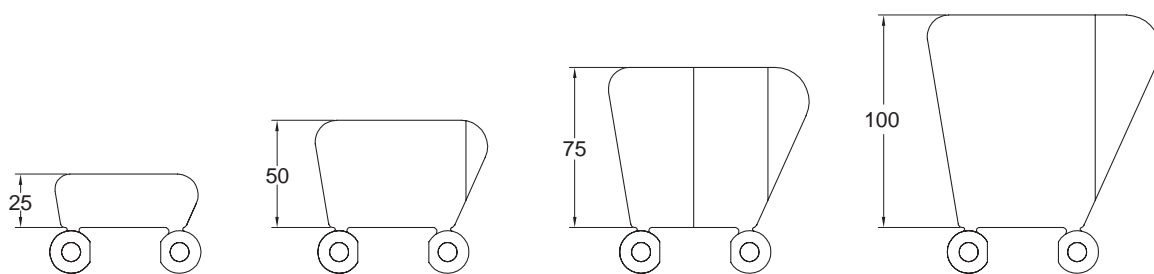

Quota interna ed esterna della sponda dal fianco [mm]	Y _i	20	30	40	50	60	70
	Y _e	32	42	52	62	72	82

PIGNONI per la serie NMEC508



N° denti	Dp [mm]	Do [mm]	A [mm]	B [mm]	Fori disponibili standard	
					Quadrato [mm]	Ø tondo + cava UNI
6	101,6	88,5	40	31,0	40x40	20 - 25 - 30
8	132,7	122,4	40	31,0	40x40	20 - 25 - 30
10	164,4	156,5	40	31,0	40x40	20 - 25 - 30
12	196,3	189,7	40	31,0	40x40	20 - 25 - 30

Materiale standard: nylon PA6 caricato fibra di vetro.
È possibile realizzare da macchina utensile pignoni con numero di denti e materiali diversi.

Esempio di codifica NSEC508 -R 30 -Z8

Tipo _____

Tipo foro: R = tondo / Q = quadrato _____

Dimensione del foro (mm) _____

Numero denti _____

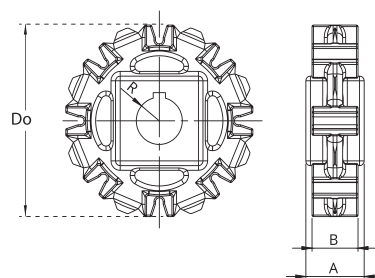

Larghezza nastro [mm]		200	300	400	500	600	700	800	900	1000	1100	1200	1400	1600	
N° di pignoni	Albero motore	Tiro nastro ≤ 50% della capacità													
		Tiro nastro = 100% della capacità													
Albero di ritorno		2	2	3	3	4	5	5	6	6	7	8	9	10	
Guide di scorrimento		2	3	3	3	4	4	5	5	5	6	6	7	8	

Larghezza nastro [mm]		1800	2000	2200	2400	2600	2800	3000	
N° di pignoni	Albero motore	Tiro nastro ≤ 50% della capacità							
		Tiro nastro = 100% della capacità							
Albero di ritorno		8	8	9	10	11	12	13	
Guide di scorrimento		9	9	10	11	12	13	13	

Montaggio

Al montaggio dei pignoni assicurarsi di aver montato tutti i pignoni orientati nella stessa fase.
Bloccare assialmente solo il pignone centrale e lasciare libero il movimento laterale degli altri.

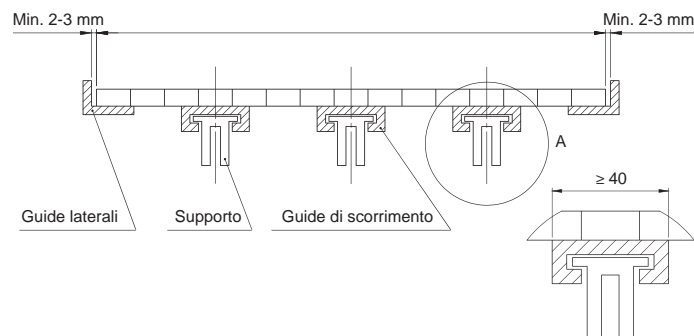

PIGNONI per la serie NMEC508

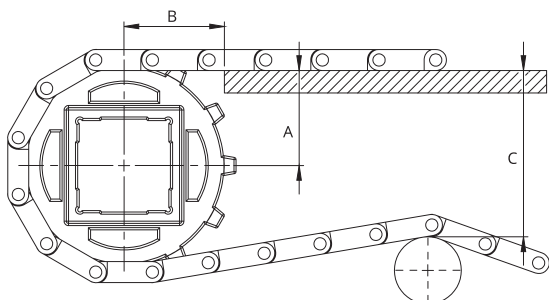

Serie	Z [mm]	A _{max} [mm]	A _{min} [mm]	B1 [mm]	B2 [mm]	C _{max} [mm]
NMEC508	6	42,0	38,0	54	56	89
	8	58,0	56,0	62	56	122
	10	74,0	72,5	66	56	155
	12	90,5	89,0	73	56	187

A_{max} = quota del piano di scorrimento tale per cui, l'altezza del nastro che si impegna sul pignone, oscilla fra la quota del piano ed una misura inferiore. La variazione è funzione del numero di denti e del passo del nastro.

A_{min} = quota del piano di scorrimento tale per cui, l'altezza del nastro che si impegna sul pignone, oscilla fra la quota del piano ed una misura superiore. La variazione è funzione del numero di denti e del passo del nastro.

La scelta della quota A da adottare è in relazione all'oggetto trasportato (facilità al ribaltamento) ed alla modalità di trasferimento. Si consiglia sempre di smussare lo spigolo del supporto per rendere più fluido il disimpegno del nastro dai supporti.

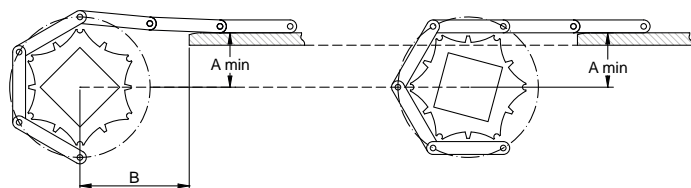
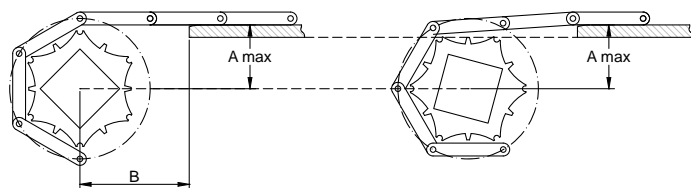

Per evitare un eventuale "infossamento" del nastro nel tratto compreso fra i supporti ed i pignoni è possibile far proseguire il supporto fra i pignoni. Si definiscono pertanto due quote minime B1 e B2.

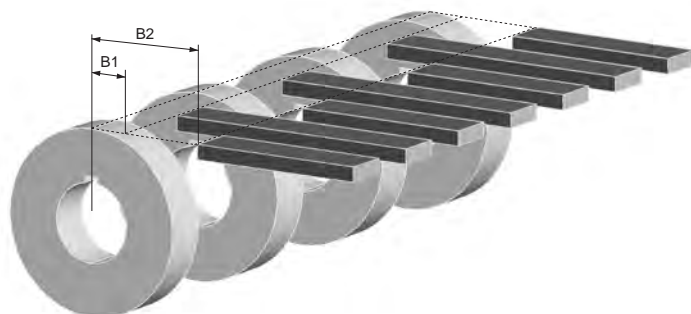

PASSO 50,8 mm / 2"

Esecuzione: superficie chiusa liscia
Diametro perno: Ø 7 mm
Area aperta: 0%
Apertura fori: -
Larghezza minima: 152,4 mm
Spessore: 16 mm
Accessori: -
Certificazione alimentare: FDA - EU

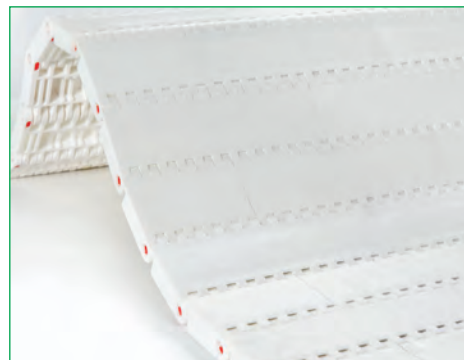

Esecuzioni standard

Materiale nastro	Colore nastro	Perno
PP	Bianco - blu	PP
PE	Bianco - blu	POM
POM	Bianco - blu	PA

Altri materiali e colori sono disponibile su richiesta.

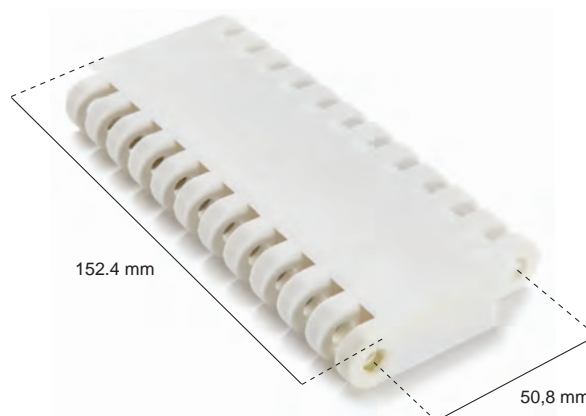

Materiale del nastro	Materiale del perno	Resistenza del nastro [N/m]	Range di temperature [°C]	Omologazione	Peso [kg/m²]
PP	PP	26970	+5 ÷ +90	FDA - EU	7,80
PE	PE	24080	-73 ÷ +66	FDA - EU	8,60
POM	POM	40600	-43 ÷ +70	FDA - EU	12,20
POM	PA	43400	-40 ÷ +80	FDA - EU	12,00
POM	PP	35300	+5 ÷ +70	FDA - EU	12,00

PP = Polipropilene - PE = Polietilene - POM = Resina Acetalica - PA = Poliammide

Larghezza del nastro [W]

Minimo [mm]	Incremento standard [mm]	Incremento non standard [mm]	Tolleranza larghezza* [mm]
152,4	Multipli di: 76,2	Multipli di: 34,2	+/-2 fino a 300
			+/-3 fino a 600
			+/-4 oltre 600

*È opportuno considerare variazioni dimensionali di larghezza e sviluppo del nastro in base a temperature di esercizio e di umidità in caso il nastro sia in poliammide.

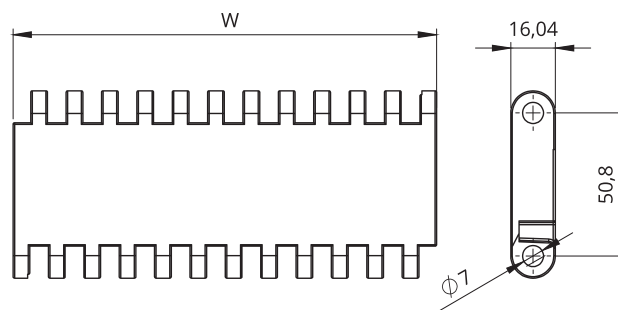

Esempio di codifica

NMHP 508 P22 -PO -W

Tipo _____
 Passo _____
 Superficie del nastro chiusa liscia _____

Colore nastro: W = bianco / B = blu
 Materiale nastro:
 PO = POM - Resina Acetalica / PP = Polipropilene
 PE = Polietilene / PA = Poliammide

NMHP508FG

PASSO 50,8 mm / 2"

NASTRI RETTILINEI

Esecuzione: superficie aperta liscia

Diametro perno: Ø 7 mm

Area aperta: 36%

Apertura fori: 3,5x18,5 mm

Larghezza minima: 152,4 mm

Spessore: 16 mm

Accessori: -

Certificazione alimentare: FDA - EU

Esecuzioni standard

Materiale nastro	Colore nastro	Perno
PP	Grigio	PP
PE	Bianco	POM
POM	Blu	PA

Altri materiali e colori sono disponibile su richiesta.

Materiale del nastro	Materiale del perno	Resistenza del nastro [N/m]	Range di temperature [°C]	Omologazione	Peso [kg/m ²]
PP	PP	27000	+5 ÷ +90	FDA - EU	6,7
PE	PE	24000	-73 ÷ +66	FDA - EU	7,4
POM	POM	39500	-43 ÷ +70	FDA - EU	10,9
POM	PA	42000	-43 ÷ +70	FDA - EU	10,60
POM	PP	34000	-43 ÷ +70	FDA - EU	10,60

PP = Polipropilene - PE = Polietilene - POM = Resina Acetalica - PA = Poliammide

Larghezza del nastro [W]

Minimo [mm]	Incremento standard [mm]	Incremento non standard [mm]	Tolleranza larghezza* [mm]
152,4	Multipli di: 76,2	Multipli di: 34,2	+/-2 fino a 300
			+/-3 fino a 600
			+/-4 oltre 600

*È opportuno considerare variazioni dimensionali di larghezza e sviluppo del nastro in base a temperature di esercizio e di umidità in caso il nastro sia in poliammide.

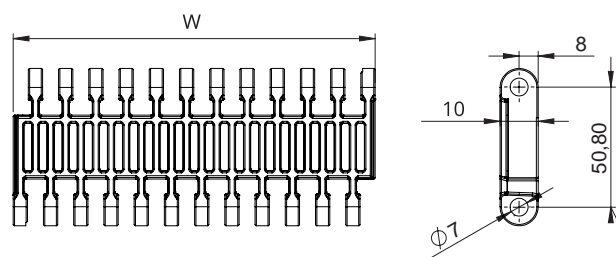
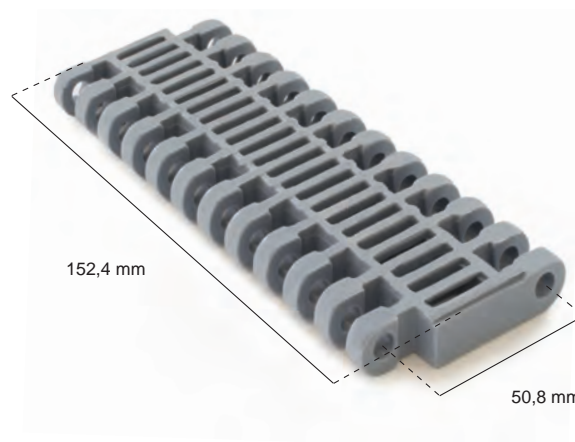

Esempio di codifica

NMHP 508 FG -PO -W

Tipo

Passo

Superficie del nastro flush grid

Colore nastro: W = bianco / B = blu / G = grigia

Materiale nastro:
PO = POM - Resina Acetalica / PP = Polipropilene
PE = Polietilene / PA = Poliammide

PASSO 50,8 mm / 2"

Esecuzione: superficie aperta rised rib
Diametro perno: Ø 7 mm
Area aperta: 36% (apertura max 3,5x18,5 mm)
Are di contatto con il prodotto: 25%
Larghezza minima: 152,4 mm
Spessore: 24 mm
Accessori: pettini di carico e scarico
Certificazione alimentare: FDA - EU

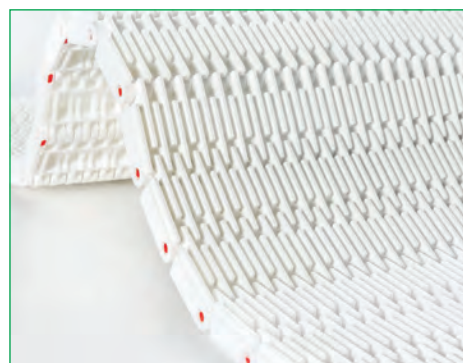

Esecuzioni standard

Materiale nastro	Colore nastro	Perno
PP	Bianco - blu	PP
POM	Bianco - blu	PA

Altri materiali e colori sono disponibile su richiesta.

Materiale del nastro	Materiale del perno	Resistenza del nastro [N/m]	Range di temperature [°C]	Omologazione	Peso [kg/m ²]
PP	PP	26050	+5 ÷ +90	FDA - EU	8,90
POM	POM	39500	-43 ÷ +70	FDA - EU	13,50
POM	PA	42200	-40 ÷ +80	FDA - EU	13,20
POM	PP	34350	+5 ÷ +70	FDA - EU	13,20

PP = Polipropilene - PE = Polietilene - POM = Resina Acetalica - PA = Poliammide



Larghezza del nastro [W]

Minimo [mm]	Incremento standard [mm]	Incremento non standard [mm]	Tolleranza larghezza* [mm]
152,4	Multipli di: 76,2	Multipli di: 34,2	+/-2 fino a 300
			+/-3 fino a 600
			+/-4 oltre 600

*È opportuno considerare variazioni dimensionali di larghezza e sviluppo del nastro in base a temperature di esercizio e di umidità in caso il nastro sia in poliammide.

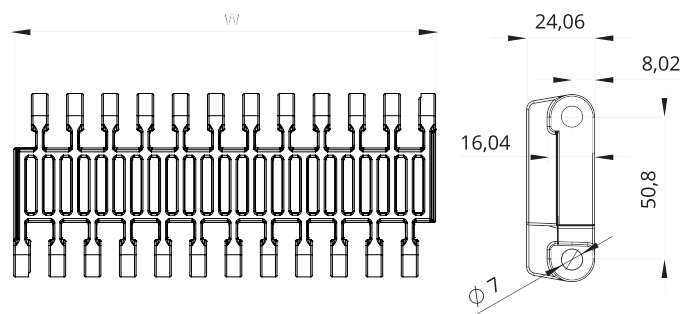

Esempio di codifica

NMHP 508 RR -PO -W

Tipo _____
 Passo _____
 Superficie del nastro aperta rised rib _____

Colore nastro: W = bianco / B = blu
 Materiale nastro:
 PO = POM - Resina Acetalica / PP = Polipropilene
 PE = Polietilene / PA = Poliammide

Accessori serie NMHP508

Pettine per NMHP508RR

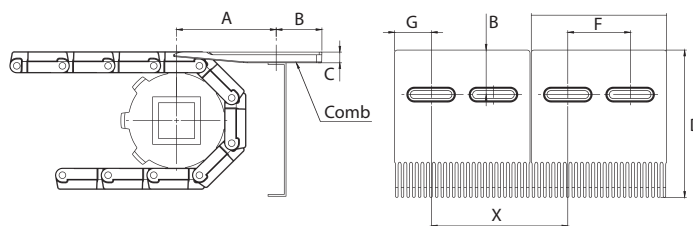

Quota	A	B	C	D	E	F	G	X
[mm]	105-115	25,0	12,5	146,0	150,0	75,0	37,5	155,0

PIGNONI per la serie HP508

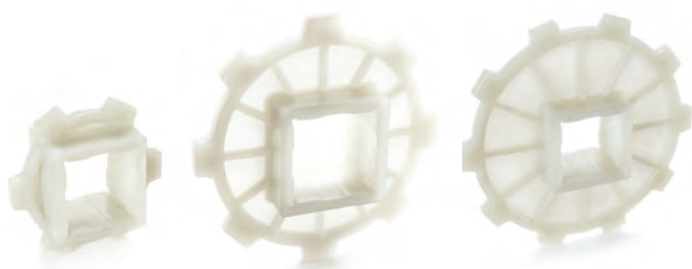

N° denti	Dp [mm]	Do [mm]	A [mm]	B [mm]	Fori disponibili standard	
					Quadrato [mm]	Ø tondo + cava UNI
6	101,6	94,6	40	8,5	40x40	20 - 25 - 30
8	132,7	125,0	40	8,5	40x40	20 - 25 - 30
10	164,4	159,0	40	8,5	40x40	20 - 25 - 30
12	196,3	192,0	40	8,5	40x40	20 - 25 - 30

Materiale standard: nylon PA6 caricato fibra di vetro.

È possibile realizzare da macchina utensile pignoni con numero di denti e materiali diversi.

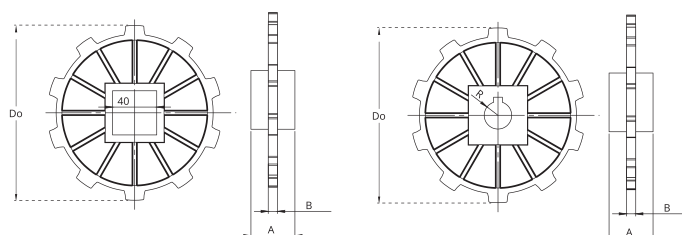

Esempio di codifica

NSHP508 -R 25 -Z6

Tipo _____

Tipo foro: R = tondo / Q = quadrato _____

Dimensione del foro (mm) _____

Numero denti _____

Larghezza nastro [mm]		152,4	228,6	304,8	381	457,2	533,4	609,6	685,8	762	838,2	914,4	990,6	1066,8	1143	1219,2	1295,4	1371,6	1447,8	
N° di pignoni	Albero motore	Tiro nastro ≤ 50% della capacità	2	2	2	3	3	4	4	5	5	5	6	6	7	7	8	8	9	9
		Tiro nastro = 100% della capacità	1	2	3	4	5	6	7	8	9	10	11	12	13	14	15	16	17	18
	Albero di ritorno		2	2	2	3	3	3	3	4	4	4	4	5	5	6	6	6	6	7
Guide di scorrimento			2	2	3	3	3	4	4	4	5	5	5	6	6	6	7	7	7	7

Larghezza nastro [mm]		1524	1600,2	1676,4	1752,6	1828,8	1905	1981,2	2057,4	2133,6	2209,8	2286	2514,6	2743,2	2971,8	3200,4	3429	3657,6	3810	
N° di pignoni	Albero motore	Tiro nastro ≤ 50% della capacità	9	10	10	11	11	12	12	13	13	13	14	15	17	18	19	21	22	23
		Tiro nastro = 100% della capacità	19	20	20	21	22	23	24	25	26	27	28	31	34	37	40	42	45	47
	Albero di ritorno		7	7	8	8	9	9	9	10	10	10	11	11	12	13	14	15	16	17
Guide di scorrimento			8	8	8	9	9	9	9	10	10	10	11	12	12	13	14	15	16	17

PIGNONI per la serie NMHP508

Montaggio

Al montaggio dei pignoni assicurarsi di aver montato tutti i pignoni orientati nella stessa fase.

Bloccare assialmente solo il pignone centrale e lasciare libero il movimento laterale degli altri

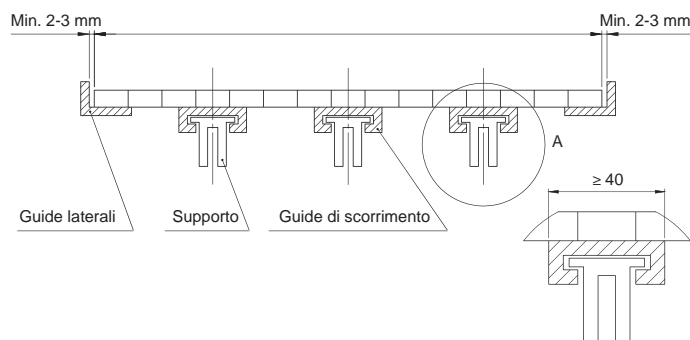
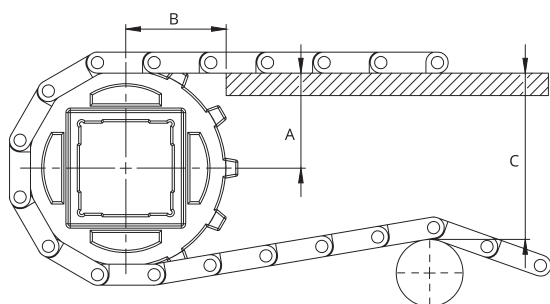

Serie	Z [mm]	A _{max} [mm]	A _{min} [mm]	B1 [mm]	B2 [mm]	C _{max} [mm]
NMHP508	6	42,0	38,0	54	56	89
	8	58,0	56,0	62	56	122
	10	74,0	72,5	66	56	155
	12	90,5	89,0	73	56	187

A_{max} = quota del piano di scorrimento tale per cui, l'altezza del nastro che si impegna sul pignone, oscilla fra la quota del piano ed una misura inferiore. La variazione è funzione del numero di denti e del passo del nastro.

A_{min} = quota del piano di scorrimento tale per cui, l'altezza del nastro che si impegna sul pignone, oscilla fra la quota del piano ed una misura superiore. La variazione è funzione del numero di denti e del passo del nastro.

La scelta della quota A da adottare è in relazione all'oggetto trasportato (facilità al ribaltamento) ed alla modalità di trasferimento. Si consiglia sempre di smussare lo spigolo del supporto per rendere più fluido il disimpegno del nastro dai supporti.

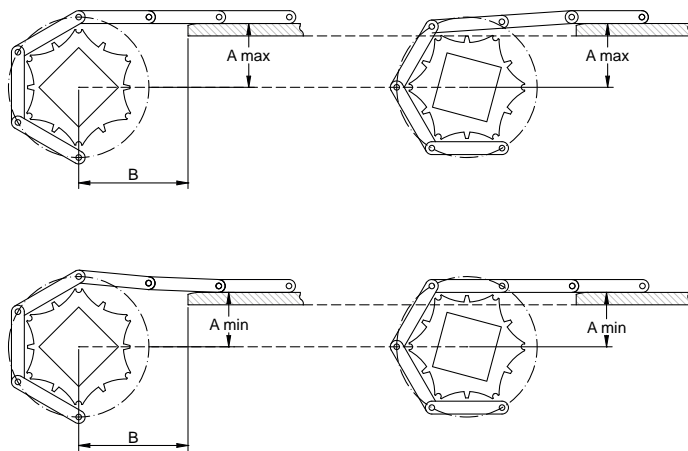

Per evitare un eventuale "infossamento" del nastro nel tratto compreso fra i supporti ed i pignoni è possibile far proseguire il supporto fra i pignoni. Si definiscono pertanto due quote minime B1 e B2.

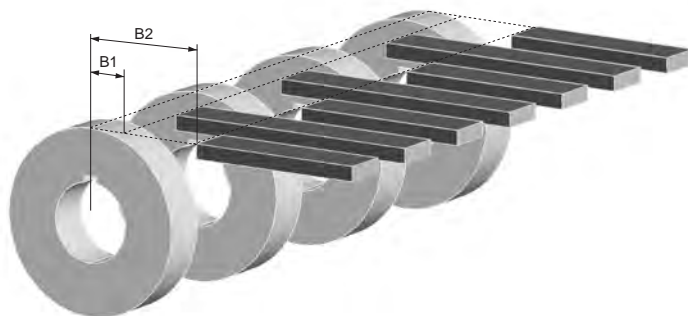

NASTRI CURVILINEI



Nastri curvilinei



PASSO 25,4 mm / 1"

Esecuzione: superficie liscia aperta
Diametro perno: Ø 4,9 mm
Area aperta: 38%
Apertura fori: 7,5x12
Larghezza minima: 83 mm
Spessore: 10,8 mm
Accessori: facchini
Certificazione alimentare: FDA - EU
Fattore curva: 2,1 - 2,4

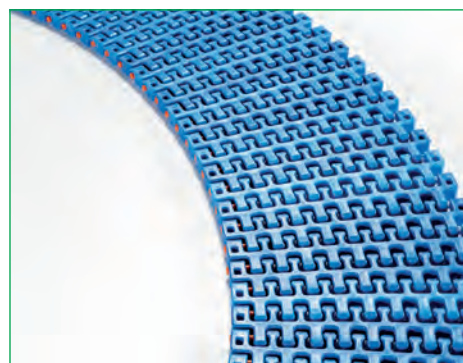

Esecuzioni standard

Materiale nastro	Colore nastro	Perno
PP	Blu - bianco	POM
POM	Blu - bianco	POM

Altri materiali e colori sono disponibile su richiesta.

Materiale del nastro	Materiale del perno	Resistenza del nastro [N/m]		Range di temperature [°C]	Peso [kg/m²]	Omologazione
		Dritto	In curva			
PP	PP	9000	1200	+5 ÷ +90	5,1	FDA - EU
POM	POM	16250	1600	-43 ÷ +70	6,9	FDA - EU
POM	PA	17600	1700	-40 ÷ +80	6,6	FDA - EU
POM	PP	14300	1400	+5 ÷ +70	6,6	FDA - EU

PP = Polipropilene - PE = Polietilene - POM = Resina Acetalica - PA = Poliammide

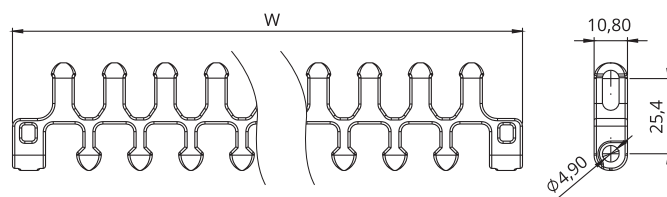
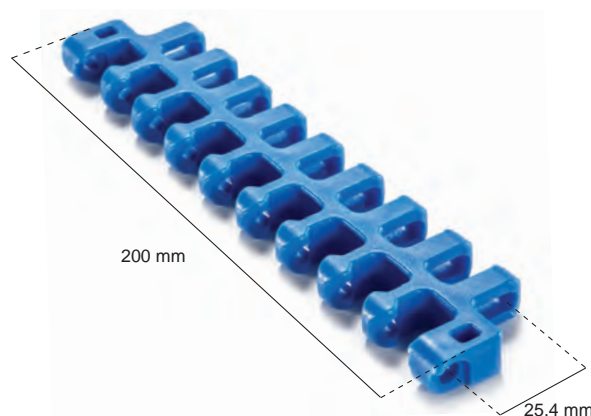

Esempio di codifica

NREC 254 R -PO -W

Tipo _____
 Passo _____
 Superficie del nastro aperta liscia

Colore nastro: W = bianco / B = blu
 Materiale nastro:
 PO = POM - Resina Acetalica / PP = Polipropilene
 PE = Polietilene / PA = Poliammide

Hold Down e TAB per NREC254R

Disposizione delle guide nelle diverse esecuzioni del nastro:

ESECUZIONE STANDARD

Esempio di guida sui tratti rettilinei

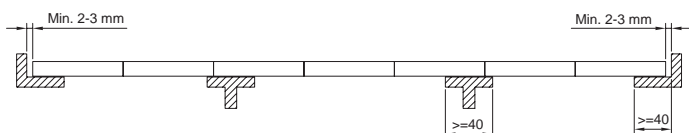

Esempio di guida sui tratti in curva

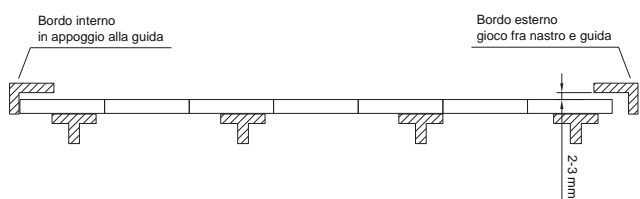
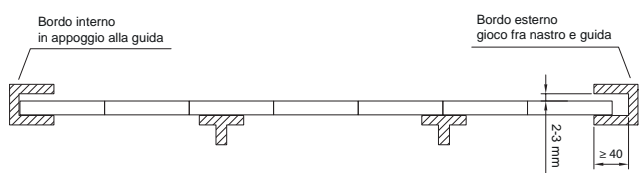

SISTEMA DI RITENUTA TAB

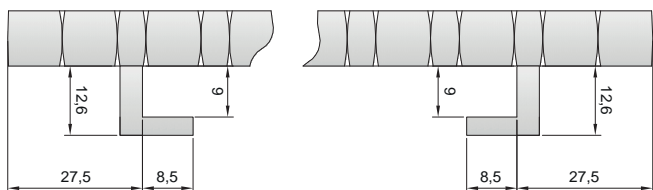

Il sistema TAB è applicabile su uno o entrambi i fianchi del nastro a seconda che il nastro curvi in uno o in entrambi i sensi.

Il sistema è ideato e realizzato primariamente per evitare il sollevamento del nastro e minimizzare la larghezza del nastro rispetto alla dimensione degli oggetti trasportati che possono essere più larghi del nastro.

È possibile usare il gancio come superficie di contatto e scorrimento sulle guide. Il limite di tenuta del dispositivo in questo caso dipende dal materiale del nastro, della guida, del tiro e della velocità.

Esempi di guida sui tratti rettilinei

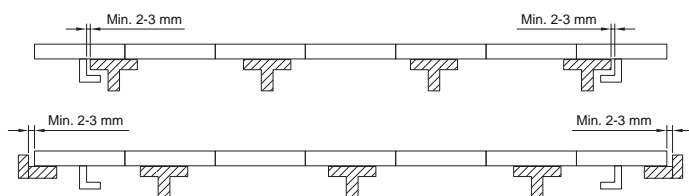

Esempi di guida sui tratti in curva

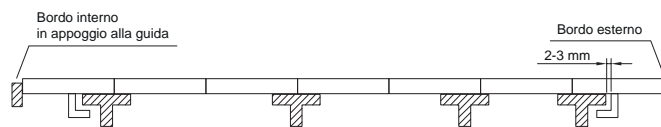

Configurazione adatta per tiro nastro importante e velocità sostenute:



Configurazione adatta per tiro nastro limitato e velocità fino a 20m/min.

In questa configurazione è possibile anche fare curve più ampie senza far collassare il nastro:

SISTEMA DI RITENUTA TAB LATERALE

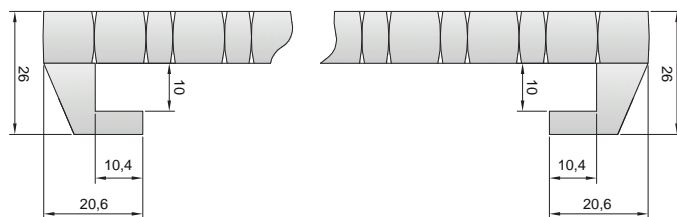

Il sistema TAB LATERALE è applicabile su uno o entrambi i fianchi del nastro a seconda che il nastro curvi in uno o in entrambi i sensi.

Il sistema è ideato e realizzato per evitare il sollevamento del nastro in curva ed al tempo stesso permettere che gli oggetti trasportati siano più larghe del nastro stesso.

Questo permette di contenere le dimensioni del nastro. Il gancio è sufficientemente robusto e dimensionato per poter essere usato a contatto con le guide di sbandamento.

Esempi di guida sui tratti rettilinei

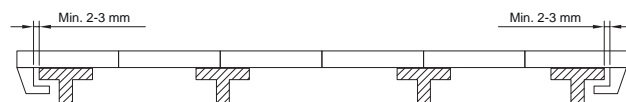

Esempio di guida sui tratti in curva

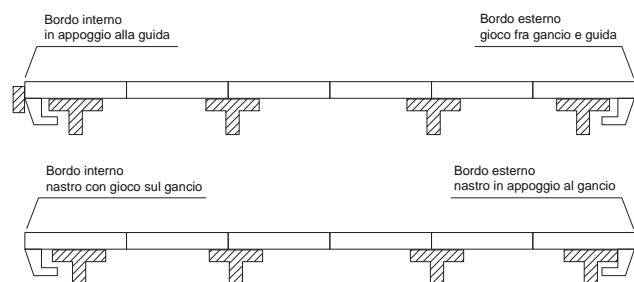

NASTRI CURVILINEI

PIGNONI per la serie NREC254R



N° denti	Dp [mm]	Do [mm]	A [mm]	B [mm]	Fori disponibili standard	
					Quadrato [mm]	Ø tondo + cava UNI
10	78,7	83,0	33,0	7,3	40x40	25 - 30
12	94,0	98,0	33,0	7,3	40x40	25 - 30
15	117,0	123,0	33,0	7,3	40x40	25 - 30

Materiale standard: nylon PA6 caricato fibra di vetro.
È possibile realizzare da macchina utensile pignoni con numero di denti e materiali diversi.

Esempio di codifica NSEC254R -Q 40 -Z10

Tipo _____

Tipo foro: R = tondo / Q = quadrato _____

Dimensione del foro (mm) _____

Numero denti _____

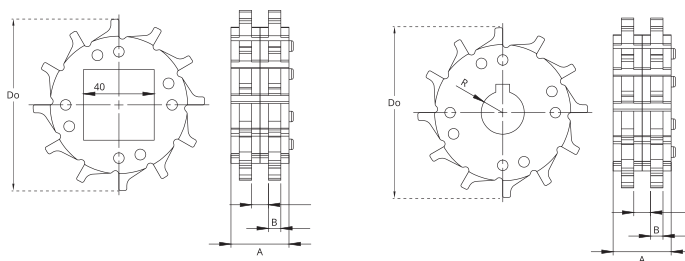

Larghezza nastro W [mm]		167	200	250	300	350	400	450	500	550	600	700	800	900	1000		
N° di pignoni	Albero motore	Tiro nastro ≤ 50% della capacità		2	2	3	3	3	4	4	4	5	6	6	7	8	8
		Tiro nastro = 100% della capacità		2	2	2	4	5	5	5	5	7	8	9	11	13	14
	Albero di ritorno	2	2	2	2	3	3	3	4	4	4	4	4	5	5	5	5
Guide di scorrimento		2	2	2	3	3	4	4	4	4	5	6	7	7	7	8	8

Incrementi di larghezza non standard: 16,7 mm

Montaggio

Al montaggio dei pignoni assicurarsi di aver montato tutti i pignoni orientati nello stesso modo ed in fase.
Bloccare assialmente solo il pignone centrale e lasciare libero il movimento laterale degli altri.

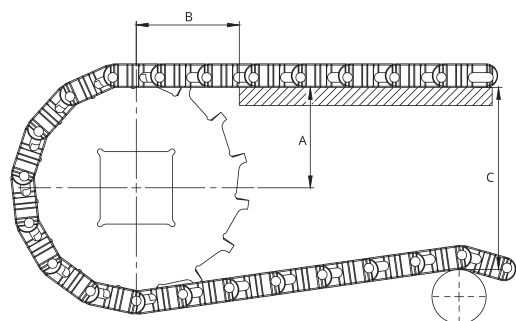

A - ± 0,031" (1 mm) C - ± (Max.)
B - ± 0,125" (3 mm) E - ± (Min.)

Modello	Z [mm]	A _{max} [mm]	A _{min} [mm]	B1 [mm]	B2 [mm]	C _{max} [mm]
NMEC254R	10	34,8	33,5	38	28	73
	12	41,7	40,2	42	28	89
	15	52,1	50,3	48	28	114

PIGNONI per la serie NREC254R

A_{max} = quota del piano di scorrimento tale per cui, l'altezza del nastro che si impegna sul pignone, oscilla fra la quota del piano ed una misura inferiore. La variazione è funzione del numero di denti e del passo del nastro.

A_{min} = quota del piano di scorrimento tale per cui, l'altezza del nastro che si impegna sul pignone, oscilla fra la quota del piano ed una misura superiore. La variazione è funzione del numero di denti e del passo del nastro.

La scelta della quota A da adottare è in relazione all'oggetto trasportato (facilità al ribaltamento) ed alla modalità di trasferimento. Si consiglia sempre di smussare lo spigolo del supporto per rendere più fluido il disimpegno del nastro dai supporti.

Per evitare un eventuale "infossamento" del nastro nel tratto compreso fra i supporti ed i pignoni è possibile far proseguire il supporto fra i pignoni. Si definiscono pertanto due quote minime B1 e B2.

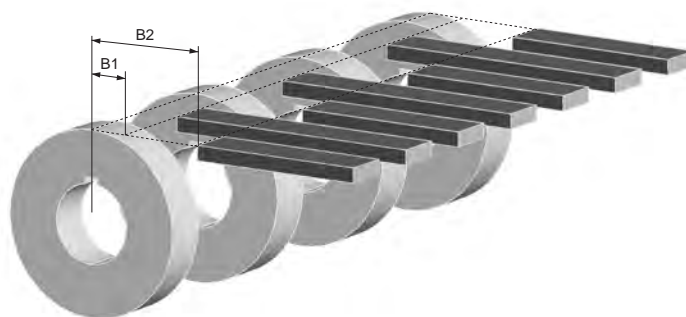
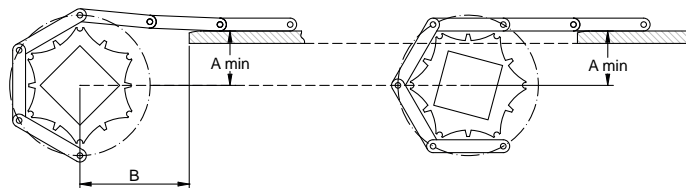
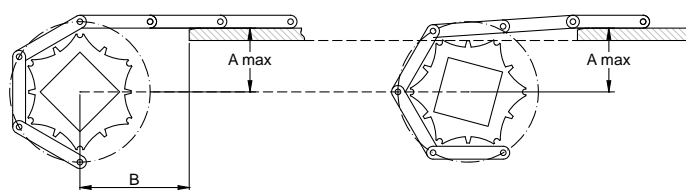

A = Larghezza nastro

B = tratto rettilineo prima dell'albero motore.

Min. 2 x larghezza nastro

C = tratto rettilineo prima del rinvio. Min. 1,5 x larghezza nastro

D = tratto rettilineo fra due curve. Min. 2 x larghezza nastro

E = sviluppo del nastro in curva = $(R + A) \times$ angolo in radianti

R = Raggio interno. Minimo larghezza cinghia x fattore di curva.

Fattore di curva variabile da 2,1 a 2,4 in funzione della larghezza del nastro.

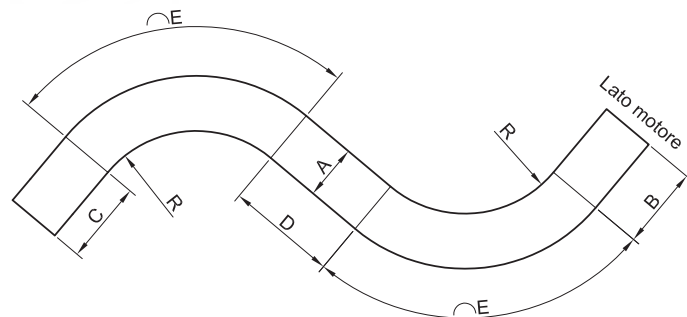

Esempio:

A = 200 mm

R = $200 \cdot 2,1 = 420$ mm

E = $(420 + 200) \cdot \frac{\pi}{2} = 973$ mm

Facchini disponibili per il nastro NMEC254R.

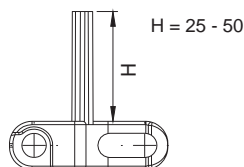

Attenzione: considerare che in curva i facchini si avvicinano fra loro. Se necessario, specificare sempre la distanza libera dei facchini dal fianco del nastro.

Larghezza cinghia [mm]	200	250	300	350	400	450	500	550	600	650	700	750	800	850	900
Fattore di curva f_c	2,1	2,15	2,19	2,23	2,26	2,28	2,30	2,32	2,34	2,35	2,36	2,37	2,38	2,39	2,40
Minimo raggio interno [mm]	420	538	657	781	904	1026	1150	1276	1404	1528	1652	1778	1904	2032	2160

PASSO 25,4 mm / 1"

Esecuzione: superficie liscia aperta
Diametro perno: Ø 4,9 mm
Area aperta: 38%
Apertura fori: 6,5x12
Larghezza minima: 167 mm
Spessore: 13 mm
Accessori: -
Certificazione alimentare: FDA - EU
Fattore curva: 1,4 - 1,6

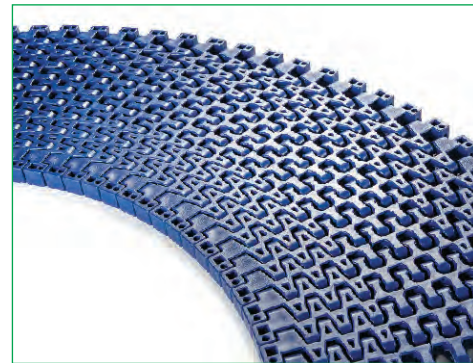

Esecuzioni standard

Materiale nastro	Colore nastro	Perno
PP	Blu - bianco	POM
POM	Blu - bianco	POM

Altri materiali e colori sono disponibile su richiesta.

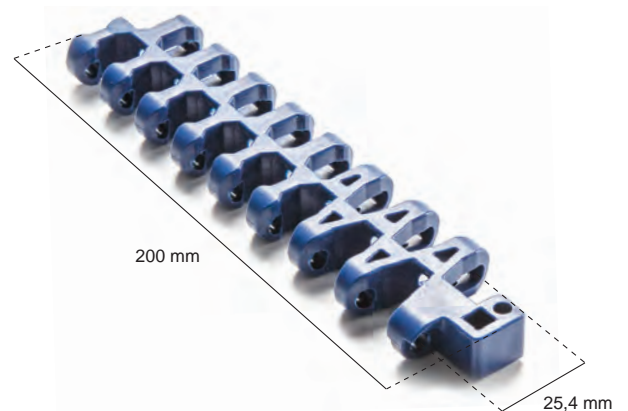

Materiale del nastro	Materiale del perno	Resistenza del nastro [N/m]		Range di temperature [°C]	Peso [kg/m²]	Omologazione
		Dritto	In curva			
PP	PP	9400	1250	+5 ÷ +90	5,6	FDA - EU
POM	POM	17050	1680	-43 ÷ +70	7,14	FDA - EU
POM	PA	18400	1800	-40 ÷ +80	7,1	FDA - EU
POM	PP	15000	1500	+5 ÷ +70	7,1	FDA - EU

PP = Polipropilene - PE = Polietilene - POM = Resina Acetalica - PA = Poliammide

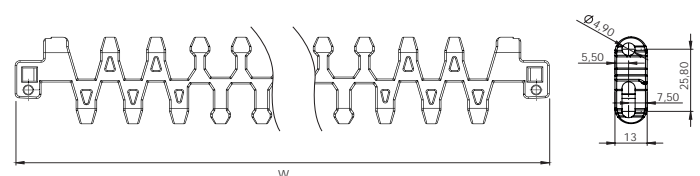

Esempio di codifica

NREC 254 TR -PO -W

Tipo _____
 Passo _____
 Superficie del nastro aperta liscia _____

Colore nastro: W = bianco / B = blu

Materiale nastro:
 PO = POM - Resina Acetalica / PP = Polipropilene
 PE = Polietilene / PA = Poliammide

PIGNONI per la serie NREC254TR



N° denti	Dp [mm]	Do [mm]	A [mm]	B [mm]	Fori disponibili standard	
					Quadrato [mm]	Ø tondo + cava UNI
10	82,8	83,0	30,0	6	40x40	25 - 30
12	98,9	98,0	30,0	6	40x40	25 - 30
15	123,1	123,0	30,0	6	40x40	25 - 30
18	147,4	147,5	30,0	6	40x40	25 - 30

Materiale standard: nylon PA6 caricato fibra di vetro.
È possibile realizzare da macchina utensile pignoni con numero di denti e materiali diversi.

Dp = diametro primitivo

Do = diametro esterno

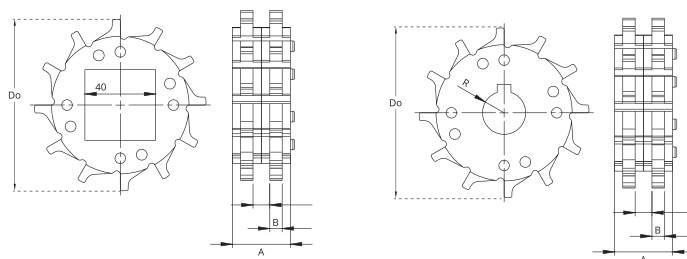

Esempio di codifica NSEC254TR -Q 40 -Z12

Tipo _____

Tipo foro: R = tondo / Q = quadrato _____

Dimensione del foro (mm) _____

Numero denti _____

Larghezza nastro W [mm]			167	200	250	300	350	400	450	500	550	600	700	800	900	1000
N° di pignoni	Albero motore	Tiro nastro ≤ 50% della capacità	2	2	2	3	3	4	4	4	5	6	6	7	8	8
		Tiro nastro = 100% della capacità	2	2	3	4	5	5	5	5	7	8	9	11	13	14
Albero di ritorno			2	2	2	2	3	3	3	4	4	4	4	5	5	5
Guide di scorrimento			2	2	2	3	3	4	4	4	4	5	6	7	7	8

Incrementi di larghezza non standard: 16,7 mm

Montaggio

Al montaggio dei pignoni assicurarsi di aver montato tutti i pignoni orientati nello stesso modo ed in fase.
Bloccare assialmente solo il pignone centrale e lasciare libero il movimento laterale degli altri.

Esempio di guida di scorrimento sui tratti rettilinei

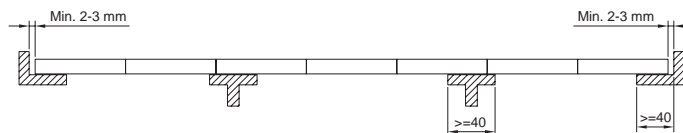

Esempio di guida di scorrimento sui tratti in curva

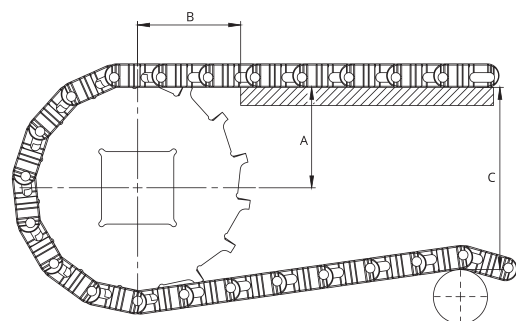
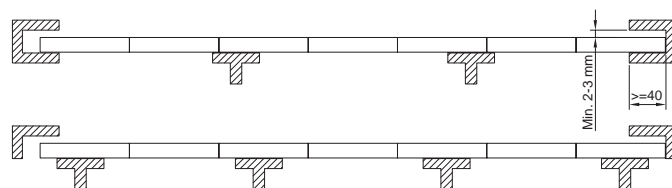

A - ± 0,031" (1 mm) C - ± (Max.)
B - ± 0,125" (3 mm) E - ± (Min.)

Modello	Z [mm]	A _{max} [mm]	A _{min} [mm]	B1 [mm]	B2 [mm]	C _{max} [mm]
NMEC254TR	10	37,7	36,3	40	28	75
	12	45,2	43,6	44	28	91
	15	56,5	54,5	50	28	116
	18	67,8	65,4	57	28	140

PIGNONI per la serie NREC254TR

A_{max} = quota del piano di scorrimento tale per cui, l'altezza del nastro che si impegna sul pignone, oscilli fra la quota del piano ed una misura inferiore. La variazione è funzione del numero di denti e del passo del nastro.

A_{min} = quota del piano di scorrimento tale per cui, l'altezza del nastro che si impegna sul pignone, oscilli fra la quota del piano ed una misura superiore. La variazione è funzione del numero di denti e del passo del nastro.

La scelta della quota A da adottare è in relazione all'oggetto trasportato (facilità al ribaltamento) ed alla modalità di trasferimento. Si consiglia sempre di smussare lo spigolo del supporto per rendere più fluido il disimpegno del nastro dai supporti.

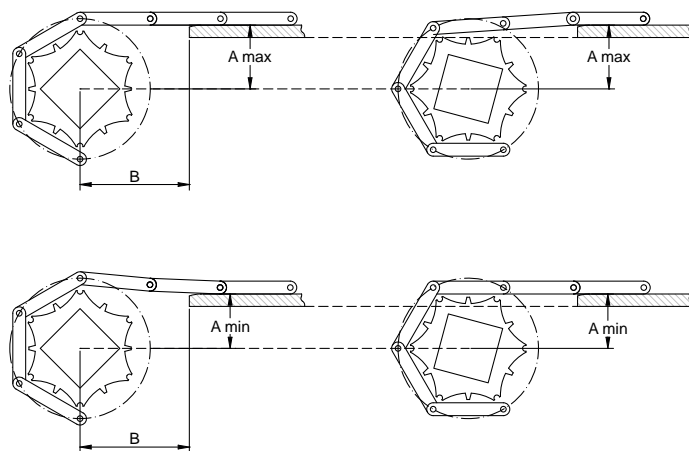

Per evitare un eventuale "infossamento" del nastro nel tratto compreso fra i supporti ed i pignoni è possibile far proseguire il supporto fra i pignoni. Si definiscono pertanto due quote minime B1 e B2.

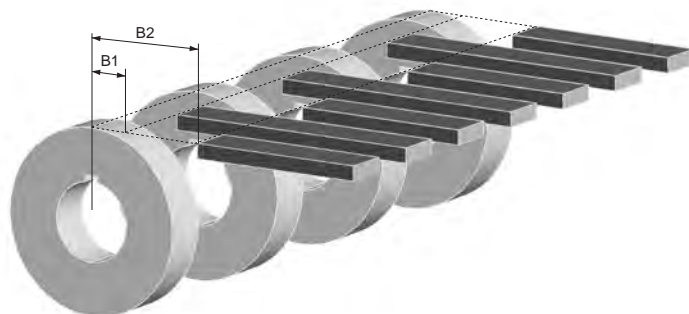

A = Larghezza nastro

B = tratto rettilineo prima dell'albero motore.

Min. 2 x larghezza nastro

C = tratto rettilineo prima del rinvio. Min. 1,5 x larghezza nastro

D = tratto rettilineo fra due curve. Min. 1 x larghezza nastro

E = sviluppo del nastro in curva = $(R + A) \times$ angolo in radianti

R = Raggio interno. Minimo larghezza cinghia x fattore di curva (f_c).

Fattore di curva variabile da 1,4 a 1,6 in funzione della larghezza del nastro.

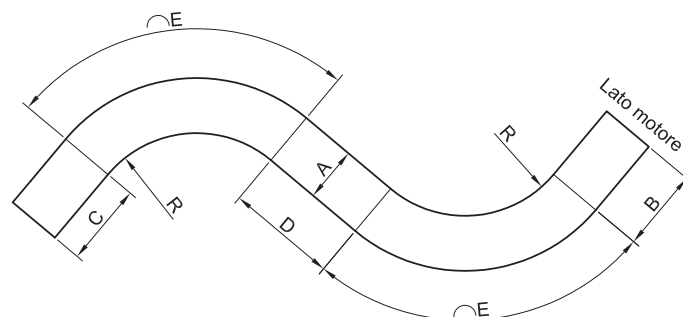

Esempio:

A = 200 mm

R = $200 \cdot 1,4 = 280$ mm

E = $(280 + 200) \cdot \frac{\pi}{2} = 753$ mm

Larghezza cinghia [mm]	200	250	300	350	400	450	500	550	600	650	700	750	800	850	900
Fattore di curva f_c	1,40	1,44	1,47	1,50	1,52	1,54	1,55	1,56	1,57	1,58	1,59	1,60	1,61	1,62	1,63
Minimo raggio interno [mm]	280	360	441	525	608	693	775	858	942	1027	1113	1200	1288	1377	1467

NREC315R

PASSO 31,5 mm / 1-1/4"

- Esecuzione:** superficie liscia aperta
- Diametro perno:** Ø 5,7 mm
- Area aperta:** 38%
- Apertura fori:** 6,5x12
- Larghezza minima:** 200 mm
- Spessore:** 12,9 mm
- Accessori:** -
- Certificazione alimentare:** FDA - EU
- Fattore curva:** 2,1 - 2,4

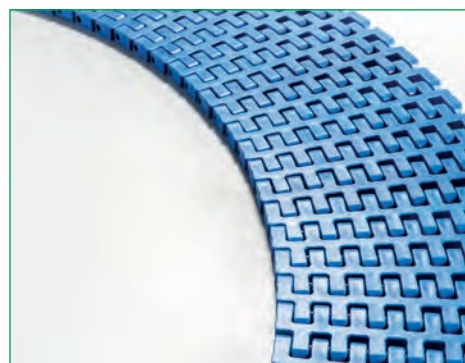

Esecuzioni standard

Materiale nastro	Colore nastro	Perno
PP	Blu - bianco	POM
POM	Blu - bianco	POM

Altri materiali e colori sono disponibile su richiesta.

Materiale del nastro	Materiale del perno	Resistenza del nastro [N/m]		Range di temperature [°C]	Peso [kg/m²]	Omologazione
		Dritto	In curva			
PP	PP	12000	1450	+5 ÷ +90	6,1	FDA - EU
POM	POM	17400	2300	-43 ÷ +70	10,20	FDA - EU
POM	PA	18800	2500	-40 ÷ +80	9,90	FDA - EU
POM	PP	15300	2000	+5 ÷ +70	9,90	FDA - EU

PP = Polipropilene - PE = Polietilene - POM = Resina Acetalica - PA = Poliammide

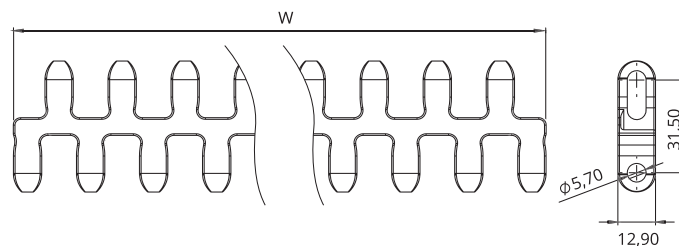
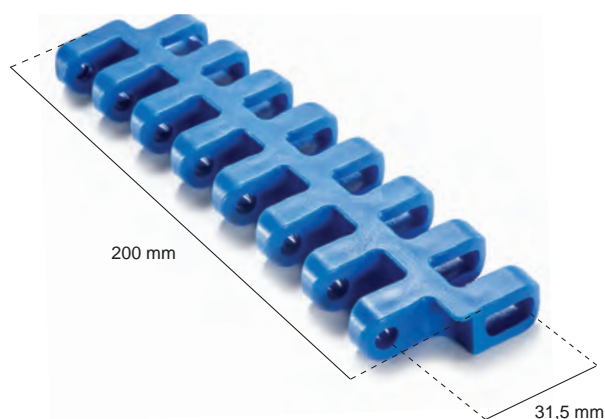

Esempio di codifica

NREC 315 R -PO -W

Tipo _____

Passo _____

Superficie del nastro aperta liscia

Colore nastro: W = bianco / B = blu

Materiale nastro:
 PO = POM - Resina Acetalica / PP = Polipropilene
 PE = Polietilene / PA = Poliammide

NASTRI CURVILINEI

PIGNONI per la serie NREC315R

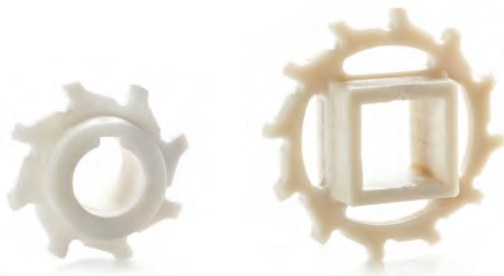

N° denti	Dp [mm]	Do [mm]	A [mm]	B [mm]	Fori disponibili standard	
					Quadrato [mm]	Ø tondo + cava UNI
8	80,4	81,5	50,0	10	-	25 - 30
12	121,4	122,5	50,0	10	40x40	25 - 30
16	162,9	164,0	50,0	10	40x40	25 - 30

Materiale standard: nylon PA6 caricato fibra di vetro.
È possibile realizzare da macchina utensile pignoni con numero di denti e materiali diversi.

Dp = diametro primitivo
Do = diametro esterno

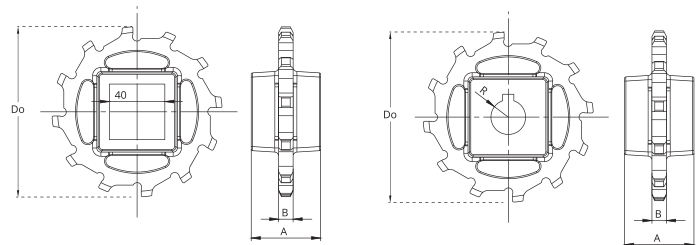

Esempio di codifica NSEC315R -Q 40 -Z16

Tipo _____

Tipo foro: R = tondo / Q = quadrato _____

Dimensione del foro (mm) _____

Numero denti _____

Larghezza nastro W [mm]		170,5	213,5	256,5	299,5	342,5	385,5	428,5	471,5	514,5	557,5	600,5	643,5	900	1000	
N° di pignoni	Albero motore	Tiro nastro ≤ 50% della capacità	2	2	2	2	3	4	4	5	5	5	5	6	8	8
		Tiro nastro = 100% della capacità	2	2	3	3	4	5	5	6	6	7	7	8	13	14
	Albero di ritorno		2	2	2	2	3	3	3	3	3	3	3	3	5	5
Guide di scorrimento			2	2	3	3	4	4	4	4	5	5	5	7	8	

Incrementi di larghezza non standard: 21,5 mm

Montaggio

Al montaggio dei pignoni assicurarsi di aver montato tutti i pignoni orientati nello stesso modo ed in fase.
Bloccare assialmente solo il pignone centrale e lasciare libero il movimento laterale degli altri.

Esempio di guida di scorrimento sui tratti rettilinei

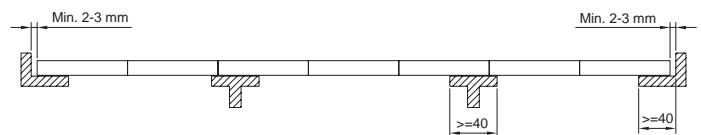

Esempio di guida di scorrimento sui tratti in curva

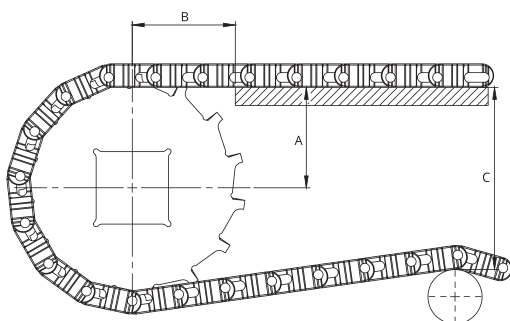
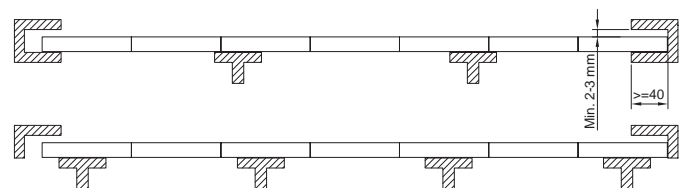

A - ± 0,031" (1 mm) C - ± (Max.)
B - ± 0,125" (3 mm) E - ± (Min.)

Modello	Z [mm]	A _{max} [mm]	A _{min} [mm]	B1 [mm]	B2 [mm]	C _{max} [mm]
NMEC315R	8	34,5	32,5	40	36	78,5
	12	54,3	52,8	46	36	119,5
	16	74,3	73,3	54	36	161

PIGNONI per la serie NREC315R

A_{max} = quota del piano di scorrimento tale per cui, l'altezza del nastro che si impegna sul pignone, oscilla fra la quota del piano ed una misura inferiore. La variazione è funzione del numero di denti e del passo del nastro.

A_{min} = quota del piano di scorrimento tale per cui, l'altezza del nastro che si impegna sul pignone, oscilla fra la quota del piano ed una misura superiore. La variazione è funzione del numero di denti e del passo del nastro.

La scelta della quota A da adottare è in relazione all'oggetto trasportato (facilità al ribaltamento) ed alla modalità di trasferimento. Si consiglia sempre di smussare lo spigolo del supporto per rendere più fluido il disimpegno del nastro dai supporti.

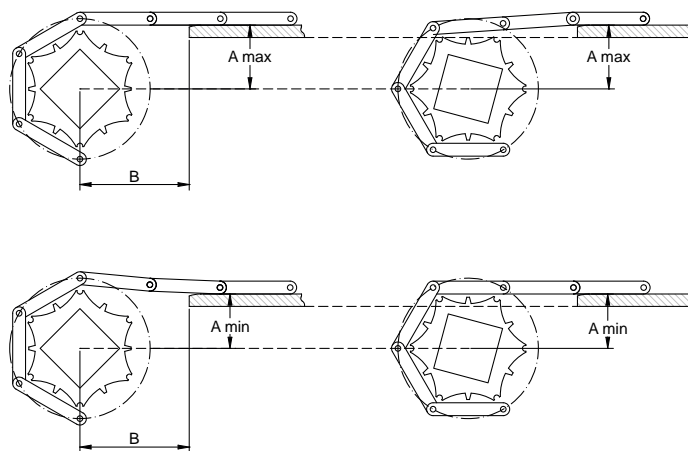

Per evitare un eventuale "infossamento" del nastro nel tratto compreso fra i supporti ed i pignoni è possibile far proseguire il supporto fra i pignoni. Si definiscono pertanto due quote minime B1 e B2.

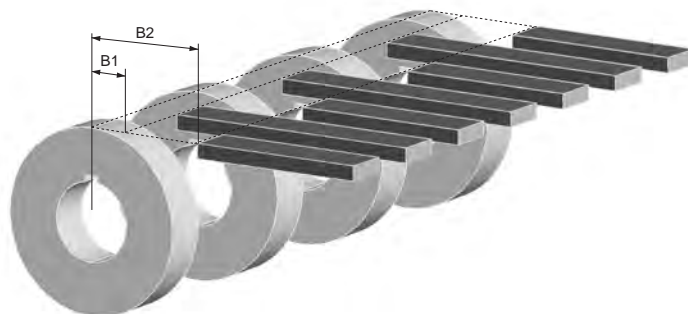

A = Larghezza nastro

B = tratto rettilineo prima dell'albero motore.

Min. 2 x larghezza nastro

C = tratto rettilineo prima del rinvio. Min. 2 x larghezza nastro

D = tratto rettilineo fra due curve. Min. 1,5 x larghezza nastro

E = sviluppo del nastro in curva = $(R + A) \times$ angolo in radianti

R = Raggio interno. Minimo larghezza cinghia x fattore di curva.

Fattore di curva variabile da 2,1 a 2,4 in funzione della

larghezza del nastro.

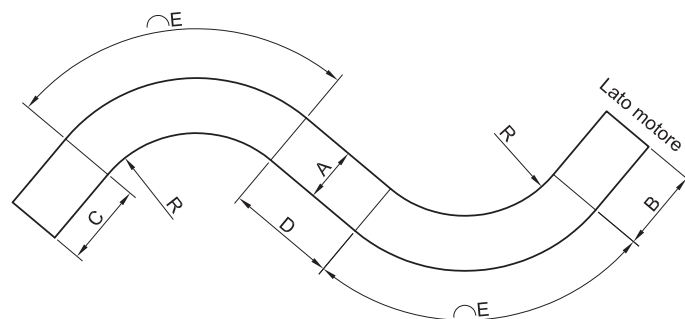

Esempio:

$$A = 300 \text{ mm}$$

$$R = 300 \cdot 2,2 = 660 \text{ mm}$$

$$E = (660+300) \cdot \frac{\pi}{2} = 1507 \text{ mm}$$

Larghezza cinghia [mm]	200	250	300	350	400	450	500	550	600	650	700	750	800	850	900
Fattore di curva f_c	2,1	2,15	2,2	2,23	2,26	2,28	2,30	2,32	2,34	2,35	2,36	2,37	2,38	2,39	2,40
Minimo raggio interno [mm]	420	538	660	781	904	1026	1150	1276	1404	1528	1652	1778	1904	2032	2160

CARATTERISTICHE TECNICHE



Caratteristiche tecniche



Caratteristiche tecniche

Per propria natura il nastro modulare varia di sviluppo in funzione di diversi fattori fra i quali il tiro, la temperatura e l'usura. Non è pertanto possibile applicare tensione al nastro tendendolo fra interassi fissi.

La tensione in uscita dal pignone motore, necessaria ad evitare il salto del nastro sul pignone stesso, si ottiene lasciando sospeso un tratto di nastro subito dopo il pignone motore stesso.

Questo tratto di nastro forma una sagola catenaria che oltre a provvedere alla tensione di ritorno (Fcat) permette anche l'accumulo o il recupero di sviluppo del nastro.

Le quote "L" ed "s" determinano il valore di Fcat. Valori di "s" troppo piccoli o "L" troppo grandi portano ad un eccessivo tiro del nastro.

Il peso del nastro contribuisce assieme alla geometria alla definizione di Fcat. È altrettanto importante assicurarsi che l'angolo di avvolgimento del nastro sul pignone sia compreso fra i 170° e 210°.

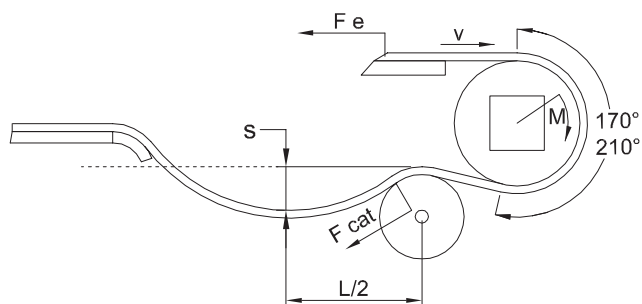

Per un corretto tiro del nastro che ottimizzi sforzi ed usura dello stesso è importante verificare che le quote "L" ed "S" rientrino nei valori di seguito riportati.

Il tratto di ritorno del nastro può essere sostenuto in diverso modo o non sostenuto in relazione allo sviluppo del nastro.

Intervallo di freccia consigliato S [mm]					
L [m]	Peso nastro [Kg/m ²]				
	4	8	10	12	14
-	4	8	10	12	14
0,9	20-40	25-60	30-70	40-90	50-100
1,1	25-50	40-90	50-100	60-120	70-130
1,3	30-70	50-100	60-120	70-150	80-160

Trasportatore orizzontale

Interasse I massimo 2 metri.

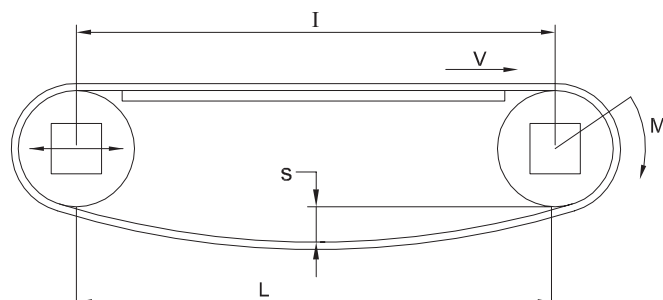

Interasse I compreso fra 2 e 4 metri.

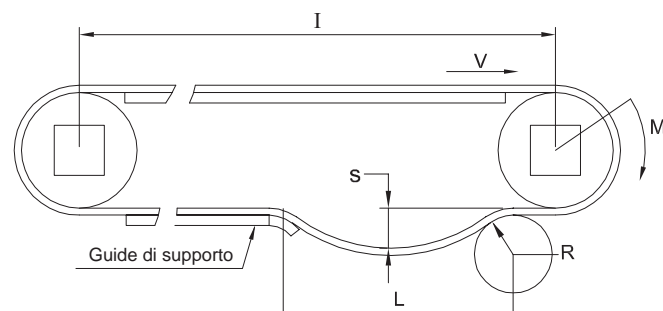

Valore del raggio "R" in mm		
Passo nastro	Nastro senza sponde	Nastro con sponde
1/2"	25	120
1"	25	150
1-1/2"	50	200
2"	50	250

900 < L < 1200 mm

Interasse I oltre i 4 metri (se oltre i 20 metri è opportuno prevedere un tenditore a gravità subito dopo l'albero motore in quanto le variazioni di sviluppo diventano tali da non poter controllare la freccia della sagola catenaria).

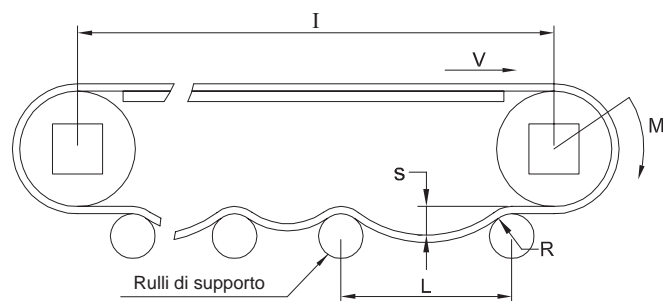

Valore del raggio "R" in mm		
Passo nastro	Nastro senza sponde	Nastro con sponde
1/2"	25	120
1"	25	150
1-1/2"	50	200
2"	50	250

900 < L < 1200 mm

È opportuno che le distanze fra i rulli di supporto siano alternate fra L max ed L min.

Nel caso il nastro sia dotato di facchini, questi non devono arrivare a filo del fianco del nastro ma lasciare lo spazio necessario alle guide di supporto nel tratto di ritorno (qualora fossero necessarie: l' oltre 2 m). In caso di nastri particolarmente larghi è opportuno prevedere l'interruzione dei facchini anche nella parte centrale per permetterne il sostentamento con un'ulteriore guida.

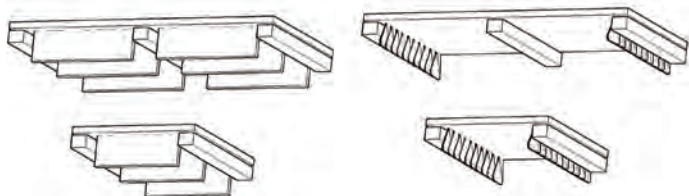

Passo nastro	1/2"	1"	1-1/2"	1-2"
Larghezza mx non sostenuta	800	1000	1200	1700

Elevatori

Qualunque sia la configurazione dell'elevatore valgono sempre i principi per cui occorre garantire un tiro minimo sul tratto di ritorno, un tratto di nastro utile alla compensazione di variazioni di sviluppo e poter sostenere il nastro sul tratto di ritorno.

La posizione della sagola nella maggior parte dei casi va posta alla base dell'elevatore, ma qualora l'attrito del nastro sia tale da non permetterne lo scivolamento (piani poco inclinati) la sagola si fora in alto subito dopo l'albero motore.

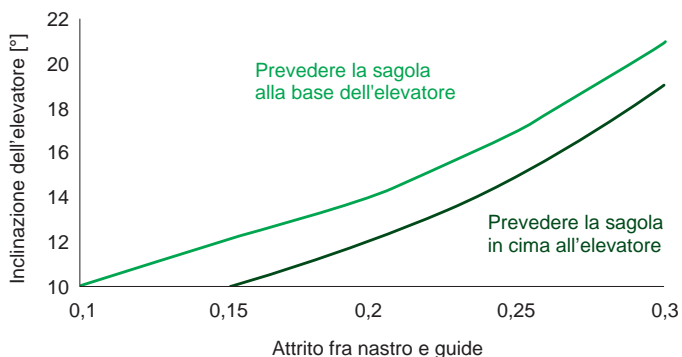
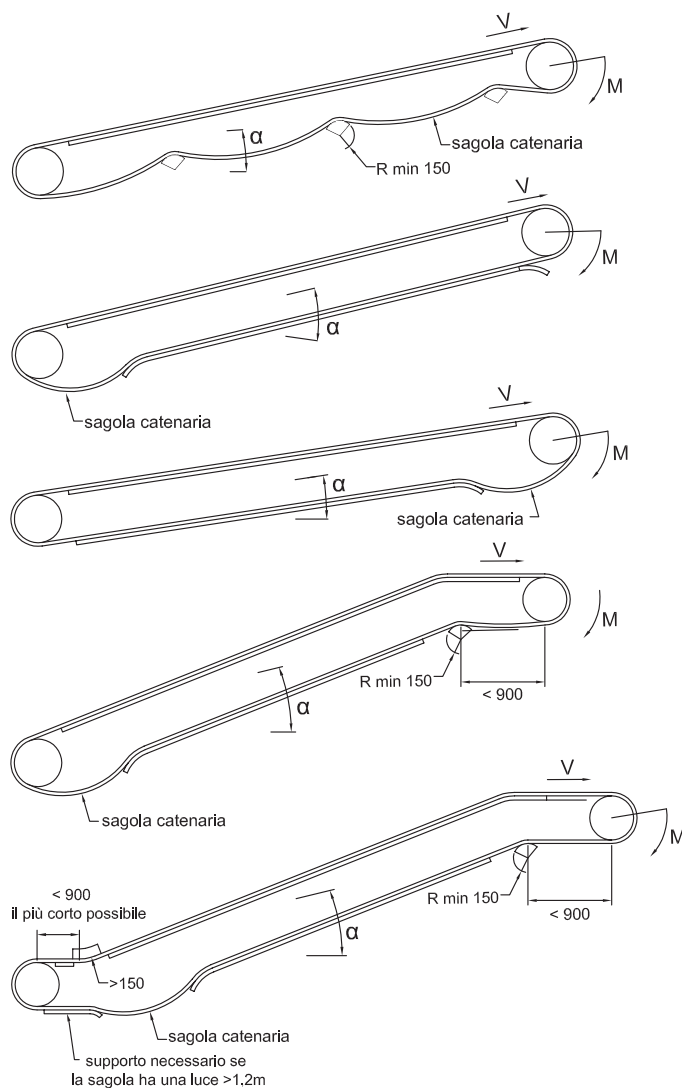

CARATTERISTICHE TECNICHE

Frequentemente per gli elevatori si utilizzano nastri con facchini. In questo caso come per i trasportatori orizzontali devono lasciare liberi i fianchi del nastro per permettere l'appoggio delle guide, e se la larghezza eccede i valori limite di larghezza si deve prevedere anche un supporto centrale.

La presenza di eventuali sponde, comunque non a filo del fianco non limita il supporto del nastro ma può vincolare i diametri minimi di controflessione (vedi schede prodotto).

Nel caso di sollevatori con controflessione in salita è opportuno che il tratto orizzontale sia il più breve possibile.

Inoltre, non essendo possibile mantenere premuto il nastro nella zona centrale si suggerisce di limitare la larghezza del nastro come da tabella seguente:

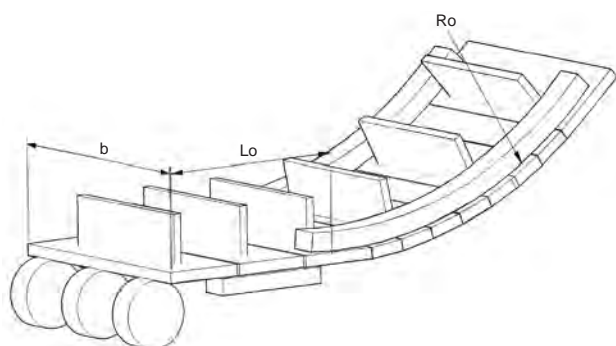

Trasferimento a penna

Per il passo da 1/2" è possibile adottare delle barre di scorrimento per ridurre al minimo lo spazio fra due nastri o fra nastro e tavola su uno o entrambi gli estremi del nastro.

Il rullo di controflessione è opportuno che abbia diametro maggiore rispetto agli eventuali rulli di supporto.

È importante anche in questo caso garantire la presenza della sagola e l'arco di avvolgimento sull'albero motore.

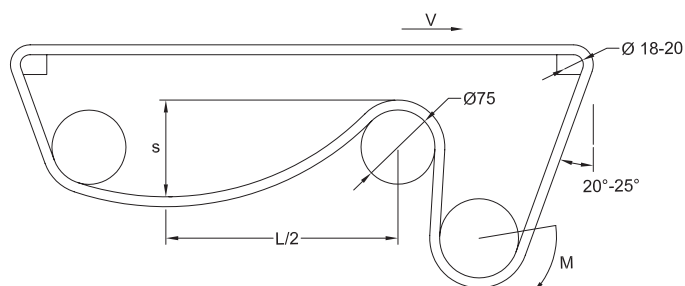

Passo nastro	1/2"				1"			
	<50%		>50%		<50%		>50%	
Carico del nastro	<50%		>50%		<50%		>50%	
Lunghezza Lo [mm]	<800	da 800 a 2000	<800	da 800 a 2000	<800	da 800 a 2000	<800	da 800 a 2000
Larghezza max b [mm]								
Inclinazione <45°	1500	1200	1000	800	1200	1000	800	600
Inclinazione >45°	1050	-	700	-	850	-	550	-

Ro = raggio minimo = 150 mm

Passo nastro	1-1/2"				2"			
	<50%		>50%		<50%		>50%	
Carico del nastro	<50%		>50%		<50%		>50%	
Lunghezza Lo [mm]	<800	da 800 a 2000	<800	da 800 a 2000	<800	da 800 a 2000	<800	da 800 a 2000
Larghezza max b [mm]								
Inclinazione <45°	800	600	600	500	700	550	500	400
Inclinazione >45°	550	-	400	-	500	-	300	-

Ro = raggio minimo = 150 mm

CATENE RETTILINEE



Catene rettilinee



Materiale standard: POM LF

Disponibile su richiesta materiale Delrin Kevlar®

Materiale perno: Acciaio inox AISI 304

Sviluppo standard di fornitura: 80 passi = 3048 mm

Codice	Larghezza		Spessore del piano [mm]	Carico ammissibile [N]	Peso [kg/m]
	[mm]	[pollici]			
NCMD820K325-LF	82,5	3,25	4	1400	0,84
NCMD820K400-LF	101,6	4,00	4	1400	0,95
NCMD820K450-LF	114,3	4,50	4	1400	1,05
NCMD820K600-LF	152,4	6,00	4,8	1400	1,30
NCMD820K750-LF	190,5	7,50	4,8	1400	1,55

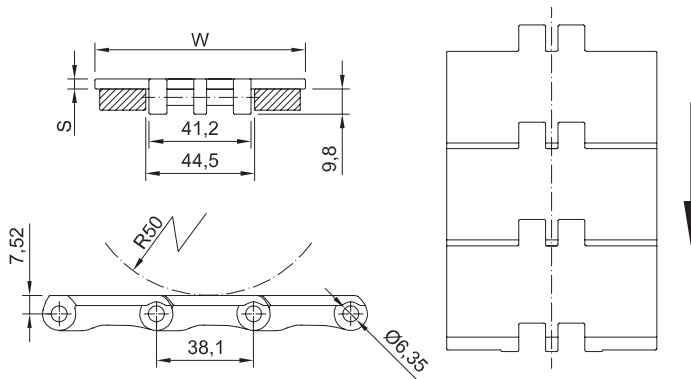
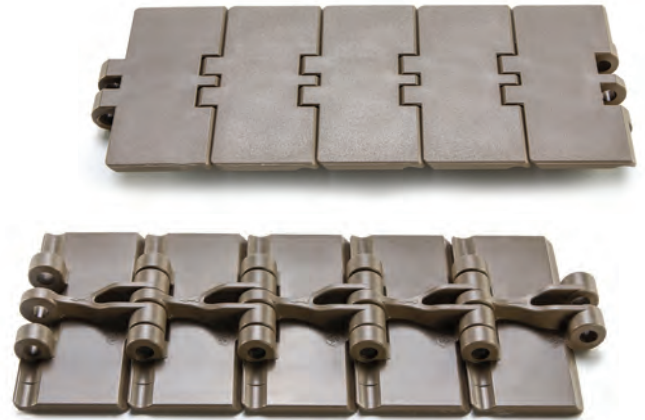

Esempio di codifica

NCMD 820 K325 -LF

Tipo _____

Passo _____

Larghezza pollici x 100 _____

Low friction _____

PIGNONI per la serie NCMD820



Esempio di codifica

NSMD820 - R 20 Z21

Tipo _____

Tipo foro: R = tondo / Q = quadrato _____

Dimensione del foro (mm) _____

Numero denti _____

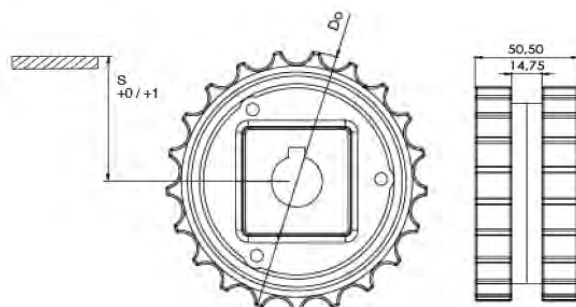

N° denti	Dp [mm]	Do [mm]	S [mm]	Ø tondo + cava UNI
21	129,3	129	67,8	25-30
23	141,2	142	74,8	25-30
25	153,2	154	79,8	25-30

Materiale standard: nylon PA6 caricato fibra di vetro.
 È possibile realizzare da macchina utensile pignoni con numero di denti e materiali diversi.
 Dp = diametro primitivo
 Do = diametro esterno

Materiale standard: POM LF

Disponibile su richiesta materiale Delrin Kevlar®

Materiale perno: Acciaio inox AISI 304

Sviluppo standard di fornitura: 80 passi = 3048 mm

Codice	Larghezza		Spessore del piano [mm]	Carico ammissibile [N]	Peso [kg/m]
	[mm]	[pollici]			
NCMD821K750-LF	190,5	7,50	4,8	2700	2,70
NCMD821K1000-LF	254,0	10,00	4,8	2700	3,10
NCMD821K1200-LF	304,8	12,00	4,8	2700	3,40

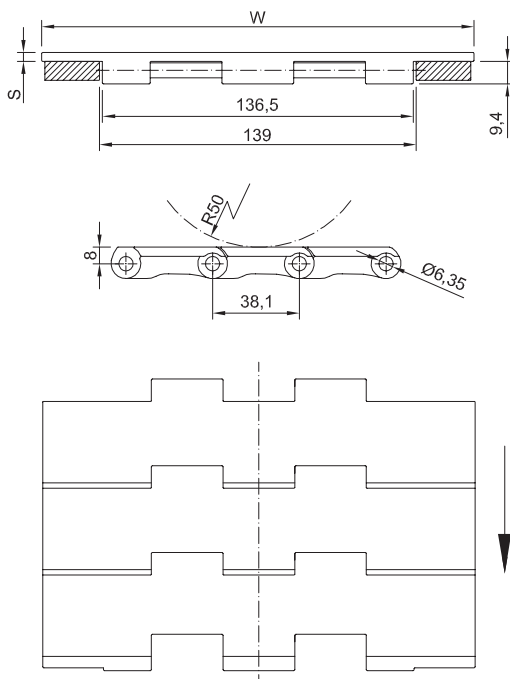

Esempio di codifica

NCMD 821 K750 -LF

Tipo

Passo

Larghezza pollici x 100

Low friction

Materiale standard: POM LF
Esecuzione: superficie liscia chiusa
Passo: 12,7 mm (1/2")
Diametro di trasferimento: 20 mm
Larghezza: 82,5 mm
Pignoni standard: 20, 24, 30, 36 denti

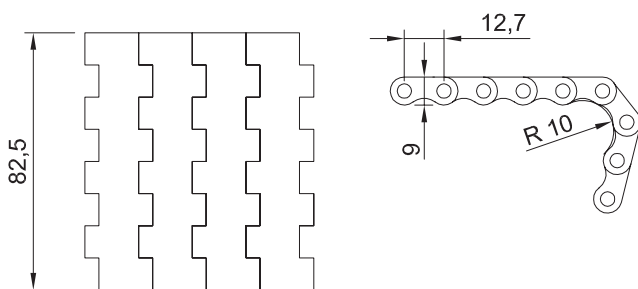

Esempio di codifica

	NCMD	825	C	-B
Tipo				
Passo				
Superficie chiusa liscia				
Colore nastro: B = blu / N = marrone				

PIGNONI per la serie NCMD825C

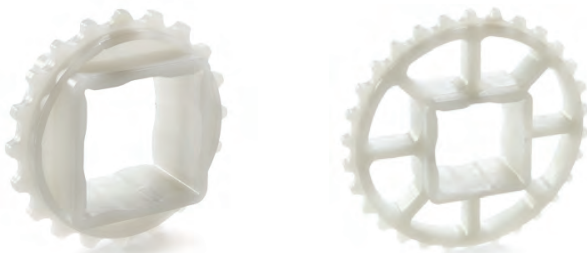

Esempio di codifica

	NSMD825 - R	20	Z20
Tipo pignone			
Tipo foro: R = tondo / Q = quadrato			
Dimensione del foro (mm)			
Numero denti			

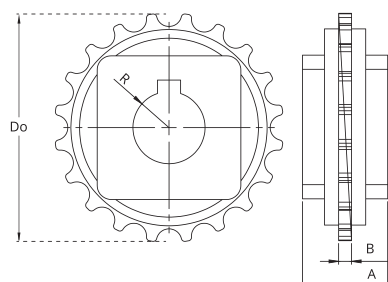
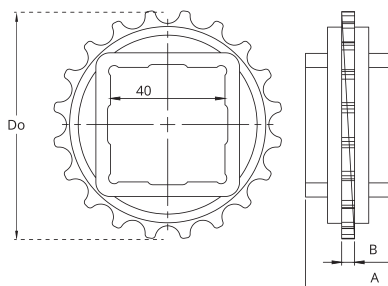

N° denti	Dp [mm]	Do [mm]	A [mm]	B [mm]	Fori disponibili standard	
					Quadrato [mm]	Ø tondo + cava UNI
20	78,9	81,2	30	4,5	40x40	20 - 25 - 30
24	94,6	98,3	30	4,5	40x40	20 - 25 - 30
30	118,1	122,4	30	4,5	40x40	20 - 25 - 30
36	141,7	146,2	30	4,5	40x40	20 - 25 - 30

Materiale standard: nylon PA6 caricato fibra di vetro.
 È possibile realizzare da macchina utensile pignoni con numero di denti e materiali diversi.
 Dp = diametro primitivo
 Do = diametro esterno

NCMD825FG

Materiale standard: POM LF
Esecuzione: superficie aperta flush grid
Passo: 12,7 mm (1/2")
Diametro di trasferimento: 20 mm
Larghezza: 82,5 mm
Pignoni standard: 20, 24, 30, 36 denti

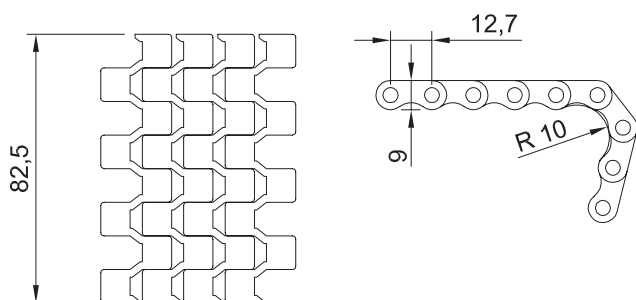
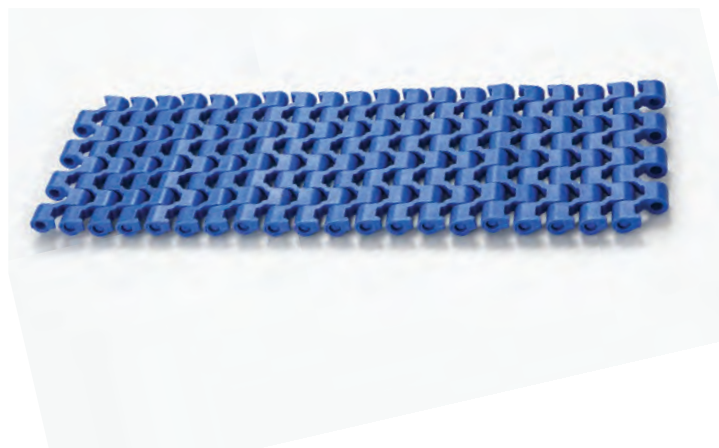

Esempio di codifica

	NCMD	825	FG	-B
Tipo				
Passo				
Superficie aperta flush grid				
Colore nastro: B = blu / N = marrone				

PIGNONI per la serie NCMD825FG

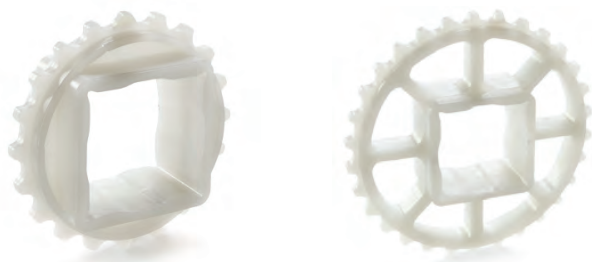

Esempio di codifica

	NSMD825	- R	20	Z20
Tipo pignone				
Tipo foro: R = tondo / Q = quadrato				
Dimensione del foro (mm)				
Numero denti				

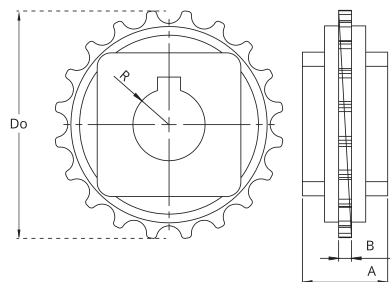
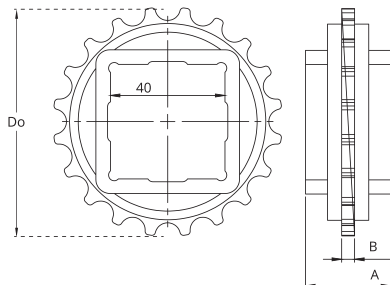

N° denti	Dp [mm]	Do [mm]	A [mm]	B [mm]	Fori disponibili standard	
					Quadrato [mm]	Ø tondo + cava UNI
20	78,9	81,2	30	4,5	40x40	20 - 25 - 30
24	94,6	98,3	30	4,5	40x40	20 - 25 - 30
30	118,1	122,4	30	4,5	40x40	20 - 25 - 30
36	141,7	146,2	30	4,5	40x40	20 - 25 - 30

Materiale standard: nylon PA6 caricato fibra di vetro.
 È possibile realizzare da macchina utensile pignoni con numero di denti e materiali diversi.
 Dp = diametro primitivo
 Do = diametro esterno

CATENE RETTILINEE

Materiale standard: POM

Esecuzione: superficie aperta flush grid

Passo: 25,4 mm (1")

Larghezza: 100 mm

Pignoni standard: 8, 10, 12, 15, 18 denti



Esempio di codifica

NCMD 100 FG -B

Tipo

Larghezza

Superficie aperta flush grid

Colore nastro: B = blu / W = bianco

PIGNONI per la serie NCMD100-FG



N° denti	Dp [mm]	Do [mm]	A [mm]	B [mm]	Fori disponibili standard	
					Quadrato [mm]	Ø tondo + cava UNI
8	68,4	67,7	30,0	6	25x25	25 - 30
10	82,8	85,0	30,0	6	40x40	25 - 30
12	98,9	102,0	30,0	6	40x40	25 - 30
15	123,1	126,0	30,0	6	40x40	25 - 30
18	147,4	152,0	30,0	6	40x40	25 - 30

Materiale standard: nylon PA6 caricato fibra di vetro.

È possibile realizzare da macchina utensile pignoni con numero di denti e materiali diversi.

Dp = diametro primitivo

Do = diametro esterno

Esempio di codifica

NSNCMD - Q 40 -Z12

Tipo

Tipo foro: R = tondo / Q = quadrato

Dimensione del foro (mm)

Numero denti

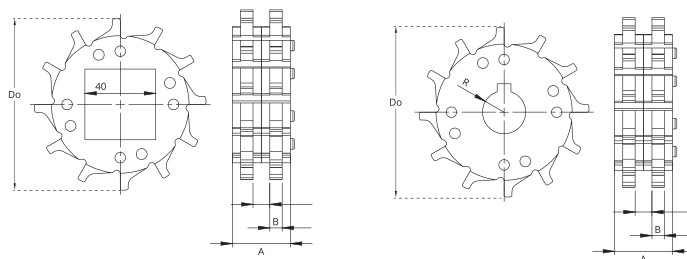

NCMD100C

Materiale standard: POM

Esecuzione: superficie liscia chiusa

Passo: 25,4 mm (1")

Larghezza: 100 mm

Pignoni standard: 8, 10, 12, 15, 18 denti



Esempio di codifica

NCMD 100 C -B

Tipo

Larghezza

Superficie aperta flush grid

Colore nastro: B = blu / W = bianco

PIGNONI per la serie NCMD100C



N° denti	Dp [mm]	Do [mm]	A [mm]	B [mm]	Fori disponibili standard	
					Quadrato [mm]	Ø tondo + cava UNI
8	68,4	67,7	30,0	6	25x25	25 - 30
10	82,8	85,0	30,0	6	40x40	25 - 30
12	98,9	102,0	30,0	6	40x40	25 - 30
15	123,1	126,0	30,0	6	40x40	25 - 30
18	147,4	152,0	30,0	6	40x40	25 - 30

Materiale standard: nylon PA6 caricato fibra di vetro.

È possibile realizzare da macchina utensile pignoni con numero di denti e materiali diversi.

Dp = diametro primitivo

Do = diametro esterno

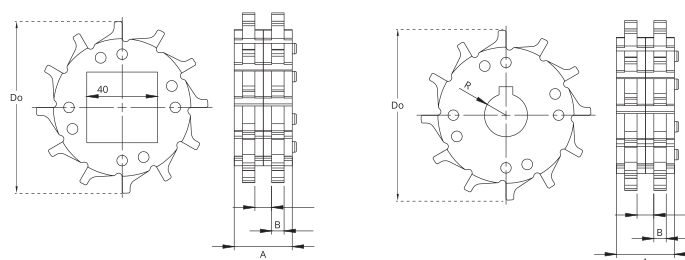

Esempio di codifica

NSNCMD - Q 40 -Z12

Tipo

Tipo foro: R = tondo / Q = quadrato

Dimensione del foro (mm)

Numero denti

Materiale standard: POM LF

Materiale perno: Acciaio inox AISI 304

Pignoni standard: 8, 40 denti

Larghezza con TAB: 54 mm

Spessore della catena: 32 mm

Codice	Passo [mm]	Larghezza		Carico ammissibile [N]	Peso [kg/m]
		[mm]	[pollici]		
NCMD600-S	63,5	43	1,70	400	1,55
NCMD600TAB-S	63,5	43	1,70	400	1,65

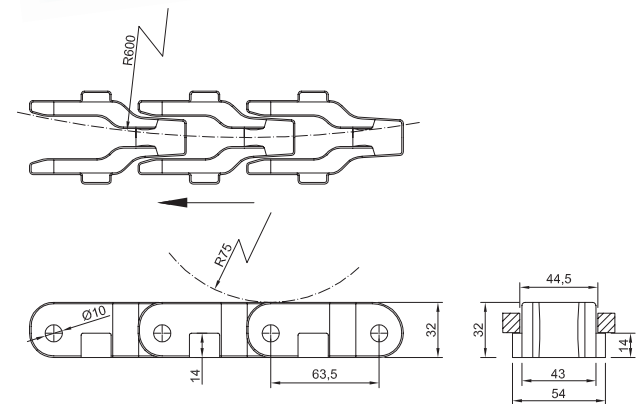
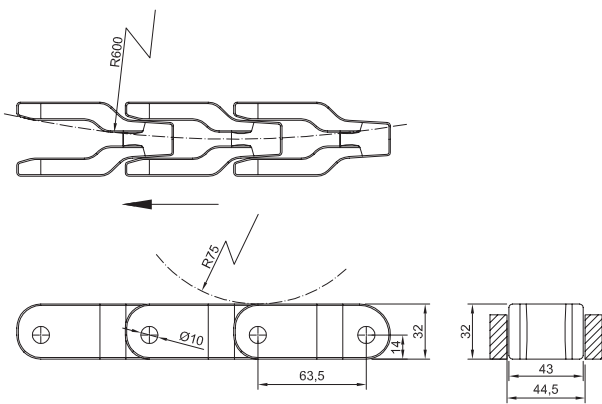

Esempio di codifica

NCMD 600-S

Tipo _____
 Dimensione _____

Esempio di codifica

NCMD 600TAB-S

Tipo _____
 Dimensione - esecuzione TAB _____

PIGNONI per la serie NCMD600

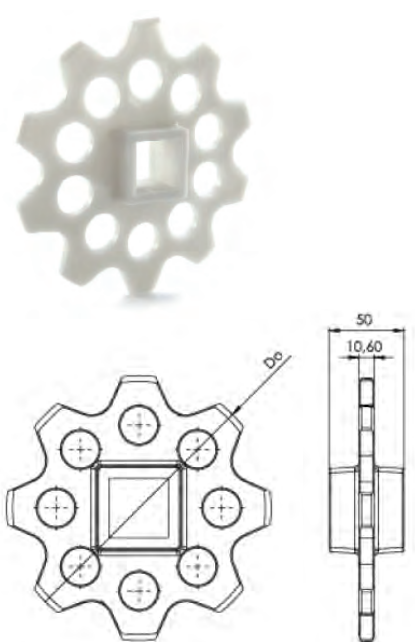

Esempio di codifica

NSMD600 - R 20 Z10

Tipo _____
 Tipo foro: R = tondo / Q = quadrato _____
 Dimensione del foro (mm) _____
 Numero denti _____

N° denti	Dp [mm]	Do [mm]	Fori disponibili standard	
			Quadrato [mm]	Ø tondo + cava UNI
8	166	172	40x40	25-30
10	205	215	40x40	25-30

*Materiale standard: nylon PA6 caricato fibra di vetro.
 È possibile realizzare da macchina utensile pignoni con numero di denti e materiali diversi.
 Dp = diametro primitivo
 Do = diametro esterno*

CATENE CURVILINEE

A close-up photograph of several white, curved cable components, likely connectors or terminals, arranged in a row. The components have a smooth, rounded design with small circular indentations and are set against a light background. The image is partially obscured by a vertical white bar containing the text 'Catene curvilinee'.

Catene curvilinee

Materiale standard: POM LF

Disponibile su richiesta materiale Delrin Kevlar®

Materiale perno: Acciaio inox AISI 304

Sviluppo standard di fornitura: 80 passi = 3048 mm

Codice	Larghezza		Raggio di curvatura [mm]	Spessore del piano [mm]	Carico ammissibile [N]	Peso [kg/m]
	[mm]	[pollici]				
NCMD880K325-LF	82,5	3,25	400	4	2000	0,90
NCMD880K400-LF	101,6	4,00	400	4	2000	1,00
NCMD880K450-LF	114,3	4,50	400	4	2000	1,10
NCMD879K600-LF	152,4	6,00	400	4,8	2200	1,30
NCMD879K750-LF	190,5	7,50	400	4,8	2200	1,50

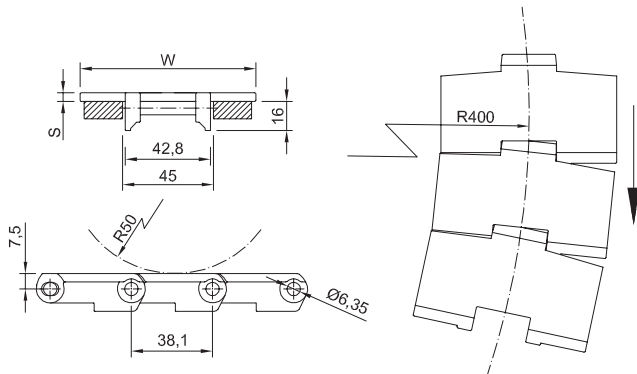

Esempio di codifica

NCMD 880 K325 -LF

Tipo _____

Passo _____

Larghezza pollici x 100 _____

Low friction _____

PIGNONI per la serie NCMD880 e NCMD879

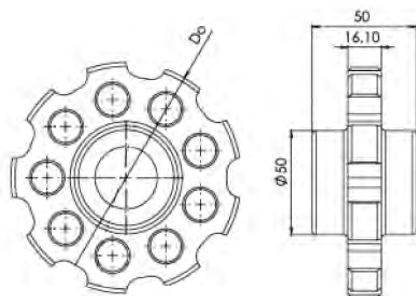

Esempio di codifica

NSMD880 - R 20 Z11

Tipo _____

Tipo foro: R = tondo / Q = quadrato _____

Dimensione del foro (mm) _____

Numero denti _____

N° denti	Dp [mm]	Do [mm]	S [mm]	Ø tondo + cava UNI
9	111,4	110	59,3	20-25-30
11	135,2	135	71,2	20-25-30

Materiale standard: nylon PA6 caricato fibra di vetro.
 È possibile realizzare da macchina utensile pignoni con numero di denti e materiali diversi.
 Dp = diametro primitivo
 Do = diametro esterno

NCMD880TAB - NCMD879TAB

Materiale standard: POM LF

Disponibile su richiesta materiale Delrin Kevlar®

Materiale perno: Acciaio inox AISI 304

Sviluppo standard di fornitura: 80 passi = 3048 mm

Codice	Larghezza		Raggio di curvatura [mm]	Spessore del piano [mm]	Carico ammissibile [N]	Peso [kg/m]
	[mm]	[pollici]				
NCMD880K325-TAB	82.5	3.25	400	4	2000	0.95
NCMD880K400-TAB	101.6	4.00	400	4	2000	1.05
NCMD880K450-TAB	114.3	4.50	400	4	2000	1.15
NCMD879K600-TAB	152.4	6.00	400	4.8	2200	1.35
NCMD879K750-TAB	190.5	7.50	400	4.8	2200	1.55

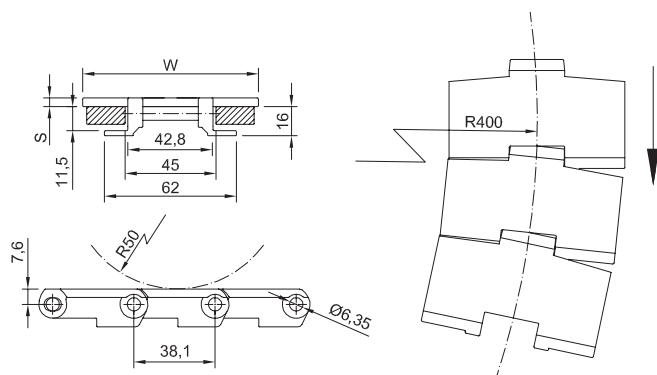

Esempio di codifica

NCMD880 K325 -TAB

Dimensione

Larghezza pollici x 100

Esecuzione TAB

PIGNONI per la serie NCMD880TAB e NCMD879TAB

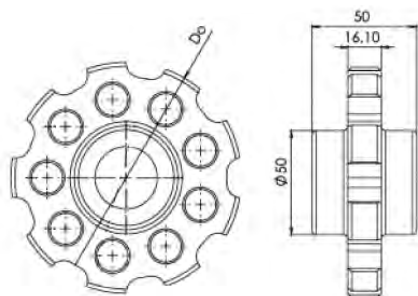

Esempio di codifica

NSMD880 - R 20 Z11

Tipo

Tipo foro: R = tondo / Q = quadrato

Dimensione del foro (mm)

Numero denti

N° denti	Dp [mm]	Do [mm]	Fori disponibili standard	
			Quadrato [mm]	Ø tondo + cava UNI
9	111,4	110	40x40	20-25-30
11	135,2	135	40x40	20-25-30

Materiale standard: nylon PA6 caricato fibra di vetro.

È possibile realizzare da macchina utensile pignoni con numero di denti e materiali diversi.

Dp = diametro primitivo

Do = diametro esterno

Materiale standard: POM LF

Disponibile su richiesta materiale Delrin Kevlar®

Materiale perno: Acciaio inox AISI 304

Pignoni standard: 8, 10 denti

Larghezza: 55 mm

Codice	Passo [mm]	Larghezza		Raggio di curvatura [mm]	Carico ammissibile [N]	Peso [kg/m]
		[mm]	[pollici]			
NCMD1701-R	50	52,5	2,05	150	2550	1,58

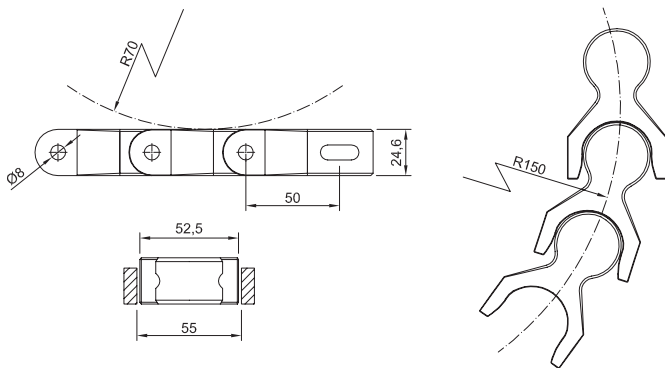

Esempio di codifica

NCMD 1701-R

Tipo

Passo

PIGNONI per la serie NCMD1701-R



Esempio di codifica

NSMD1701 - R 20 Z10

Tipo

Tipo foro: R = tondo / Q = quadrato

Dimensione del foro (mm)

Numero denti

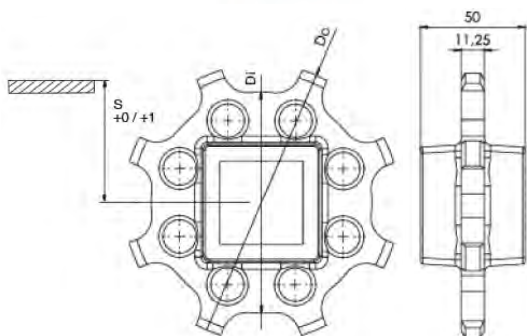

N° denti	Di [mm]	Do [mm]	S [mm]	Fori disponibili standard	
				Quadrato [mm]	Ø tondo + cava UNI
8	106,8	136	53	40x40	25-30
10	136,8	165	69	40x40	25-30

Materiale standard: nylon PA6 caricato fibra di vetro.

È possibile realizzare da macchina utensile pignoni con numero di denti e materiali diversi.

Dp = diametro primitivo

Do = diametro esterno

NCMD1701TAB-R

Materiale standard: POM LF

Disponibile su richiesta materiale Delrin Kevlar®

Materiale perno: Acciaio inox AISI 304

Pignoni standard: 8, 10 denti

Larghezza con TAB: 66,5 mm

Codice	Passo [mm]	Larghezza		Raggio di curvatura [mm]	Carico ammissibile [N]	Peso [kg/m]
		[mm]	[pollici]			
NCMD1701TAB-R	50	52,5	2,05	150	2550	1,65

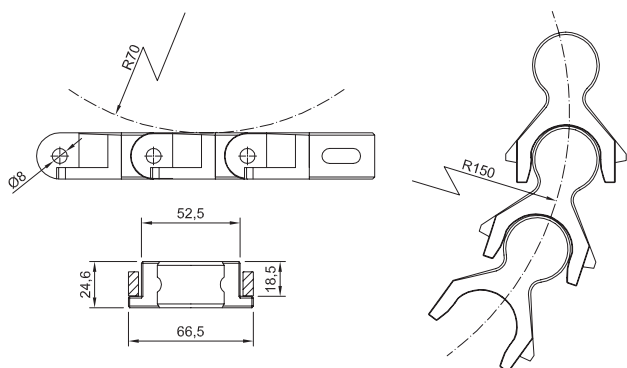

Esempio di codifica

NCMD 1701-TAB-R

Tipo _____

Dimensione - esecuzione TAB _____

PIGNONI per la serie NCMD1701-R



Esempio di codifica

NSMD1701 - R 20 Z10

Tipo _____

Tipo foro: R = tondo / Q = quadrato _____

Dimensione del foro (mm) _____

Numero denti _____

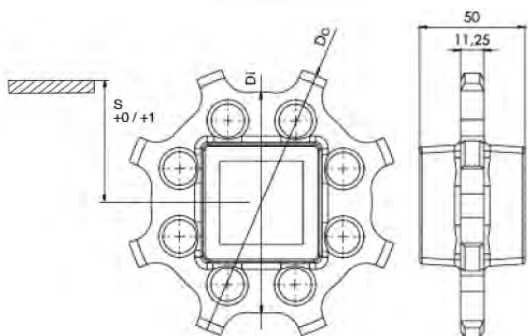

N° denti	Di [mm]	Do [mm]	S [mm]	Fori disponibili standard	
				Quadrato [mm]	Ø tondo + cava UNI
8	106,8	136	53	40x40	25-30
10	136,8	165	69	40x40	25-30

Materiale standard: nylon PA6 caricato fibra di vetro.
 È possibile realizzare da macchina utensile pignoni con numero di denti e materiali diversi.
 Dp = diametro primitivo
 Do = diametro esterno

CATENE CURVILINEE

Materiale standard: POM LF

Disponibile su richiesta materiale Delrin Kevlar®

Passo: 33,5 mm

Materiale perno: Acciaio inox AISI 304

Pignoni standard: 12 denti

Codice	Larghezza		Raggio di curvatura [mm]	Spessore del piano [mm]	Carico ammissibile [N]	Peso [kg/m]
	[mm]	[pollici]				
NCFLEXI-LF	82,5	3,25	140	4	1100	1,25
	114,3	4,50	160	4	1100	1,55

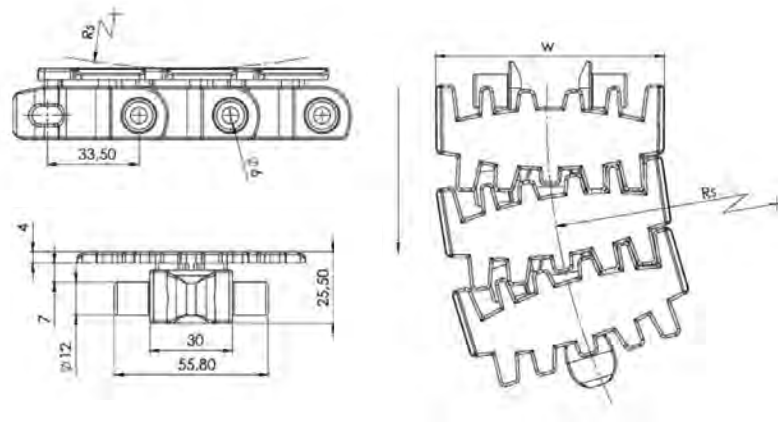

Esempio di codifica

NCFLEXI -K325 -LF

Tipo

Larghezza pollici x 100

Materiale: POM LF

PIGNONI per la serie FLEXI

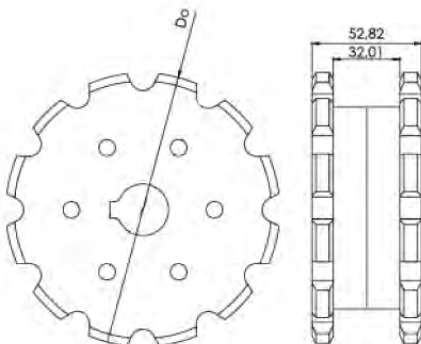

Esempio di codifica

NSFLEXI - R 20 Z12

Tipo

Tipo foro: R = tondo / Q = quadrato

Dimensione del foro (mm)

Numero denti

N° denti	Dp [mm]	Do [mm]	Fori disponibili standard	
			Quadrato [mm]	Ø tondo + cava UNI
12	131	133	40x40	25-30

Materiale standard: nylon PA6 caricato fibra di vetro.

È possibile realizzare da macchina utensile pignoni con numero di denti e materiali diversi.

Dp = diametro primitivo

Do = diametro esterno



SIT S.p.A.
Viale A. Volta, 2
20090 Cusago (MI) - Italy
Tel. +39.02.89144.1
Fax +39.02.89144291
info@sitspa.it
www.sitspa.it

Stabilimento
Via G. Carminati, 15
24012 Val Brembilla (BG) - Italy

SIT BOLOGNA
Via Orefici - Capannone 35
40050 - Centergross - Funo (BO)
Tel. 051.861077 - 051.6647056
E-mail: sit.bologna@sitspa.it

SIT TORINO
Via Acqui, 91/C
10098 - Cascine vica - Rivoli (TO)
Tel. 011.9594628 - 011.9594632
E-mail: sit.torino@sitspa.it

SIT PADOVA
Via C. Battisti 31/E
35010 - Limena (PD)
E-mail: sit.padova@sitspa.it

SIT GERMANIA
SIT ANTRIEBSELEMENTE GmbH
Rieseler Feld 9 (Gewerbegebiet West)
D - 33034 Brakel
Tel. +49.5272.3928.0
Fax. +49.5272.392890
E-mail: info@sit-antriebselemente.de

SIT SVIZZERA
SIT (Schweiz) AG
Lenzbüel 13
CH - 8370 Sirmach
Tel. +41.71.969 50 00
Fax +41.71.969 50 01
E-mail: info@sit-antriebstechnik.ch

SIT SPAGNA
DINAMICA DISTRIBUCIONES S.A.
Ctra. N-II, Km 592,6
E - 08740 S. Andreu De La Barca
(Barcellona)
Tel. +34.93.6533500
Fax. +34.93.6533508
E-mail: dinamica@dinamica.net

SIT FRANCIA
FOGEX
215, Rue Henri Barbusse
F - 95103 Argenteuil Cedex
Tel. +33.01.34344600
Fax +33.01.34344601
E-mail: info@fogex.com

SIT USA
S.I.T. INDEVA, Inc.
3630 Green Park Circle
NC - 28217 Charlotte
Tel. 001.704.357.8811
Fax 001.704.357.8866
E-mail: info@sit-indeva.com

SIT CINA
SIT INDEVA (SHANGHAI) LTD.
Building 2, 269 YuanZhong Road
Nanhui Industrial park
Pudong new area
PRC - 201300 Shanghai
Tel. +86.021.51082206
Fax +86.021.64863511
E-mail: info@sit-shanghai.com